



Matemática

Inventario de ejercicios, problemas y actividades

Apoyo a la recuperación académica 2019

S3

Estimado estudiante:

Como un recurso de apoyo que debes seguir durante el mes de enero de 2020, te proponemos el presente inventario de ejercicios, problemas y/o actividades, para lo cual ten en cuenta lo siguiente:

- El inventario ha sido elaborado de acuerdo con el temario de evaluación de recuperación 2019, el cual está publicado en la página web del colegio.
- Los ejercicios, problemas y actividades se ajustan a los contenidos desarrollados durante el año escolar 2019 y han sido tomados de los libros texto, documentos de trabajo y de otras fuentes.
- El inventario ha sido dosificado para ser desarrollado en cuatro semanas, de lunes a viernes, destinando para ello una hora diaria aproximadamente.
- Los ejercicios, problemas y actividades deben ser desarrollados en pliegos de papel oficio cuadrículado. Su presentación será en un fólter manila tamaño oficio (incluirla carátula), el mismo que será revisado y evaluado por los docentes responsables de la evaluación de recuperación, asignándole un peso de 25% en el resultado final de la recuperación como "evaluación de portafolio". De hecho, si no lo presentas desarrollado, se te asignará la calificación mínima en evaluación de portafolio.
- Si los estudiantes requiriesen presentarse a la segunda oportunidad, podrán mejorar y volver a presentarlo desarrollado, prevaleciendo, en este caso, la segunda calificación. Si no lo hiciesen, mantendrán la calificación obtenida en la primera ocasión.
- En la tabla de control diario, detallada en la parte inferior, el padre de familia debe firmar para apoyar y controlar el avance diario del estudiante.
- No hemos incluido una calendarización específica para su desarrollo (fechas de inicio y fin), asumiendo que cada estudiante lo hará en coordinación con sus padres, considerando la realidad particular y los planes de la familia. En todo caso, el trabajo ha sido previsto para cuatro semanas.

Además:

- Para los estudiantes cuya situación al término del año escolar es de REQUIERE RECUPERACIÓN, el colegio programa solo la Evaluación de Recuperación hasta en dos oportunidades:
 - 1.^a oportunidad entre los días 28, 29 y 30 de enero
 - 2.^a oportunidad entre los días 12, 13 y 14 de febrero
- La presentación del portafolio (inventario desarrollado) es obligatoria desde la primera oportunidad de evaluación.

Semana 1

Racionaliza

1. $\frac{14}{\sqrt{7}}$
2. $\frac{6}{\sqrt{2}}$
3. $\frac{7}{\sqrt[3]{7}}$
4. $\frac{10}{\sqrt[5]{5}}$
5. $\frac{2}{3-\sqrt{5}}$
6. $\frac{5}{\sqrt{7}-\sqrt{2}}$
7. $\frac{\sqrt{7}+\sqrt{5}}{\sqrt{7}-\sqrt{5}}$
8. $\frac{1}{3\sqrt{2}+2\sqrt{3}}$

Factoriza hasta encontrar sus factores primos.

9. $xy - zy + xt + zt$
10. $x^5 + x^3 + x^2 + 1$
11. $ab + bc + xa + xc$
12. $z + y + 3xy + 3xz$
13. $n + 2m^2 + 1 + 2m^2n$
14. $3axy + 3axz + y + z$
15. $7ay^2 - 5bx^3 + 7by^2 - 5ax^3$
16. $ax + bx - cx + ay + by - cy$

Tabla de respuestas de la semana 1							
1	$2\sqrt{7}$	2	$3\sqrt{2}$	3	$\sqrt[3]{49}$	4	$2\sqrt[5]{625}$
5	$\frac{3+\sqrt{5}}{2}$	6	$\sqrt{7}+\sqrt{2}$	7	$\frac{(\sqrt{7}+\sqrt{5})^2}{2}$	8	$\frac{3\sqrt{2}+2\sqrt{3}}{6}$
9	$(y+t)(x-z)$	10	$(x^3+1)(x^2+1)$	11	$(b+x)(a+c)$	12	$(3x+1)(y+z)$
13	$(2m^2+1)(1+n)$	14	$(3ax+1)(y+z)$	15	$(a+b)(7y^2-5x^3)$	16	$(x+y)(a+b-c)$

Tabla de firmas del padre de familia de control diario de la semana 1				
Lunes 6 de enero	Martes 7 de enero	Miércoles 8 de enero	Jueves 9 de enero	Viernes 10 de enero

Semana 2

Grafica las funciones:

17. $f(x) = x^2 - 5x + 6$
18. $f(x) = x^2 + 2x + 1$
19. $f(x) = x^2 + 2x - 3$
20. $f(x) = x^2 - 6x + 5$
21. $f(x) = -x^2 + 8x + 15$

Al lanzar 2 dados, ¿cuál es la probabilidad de que:

22. La suma de los 2 dados sea 8.

- A. $4/36$ B. $5/36$ C. $6/36$ D. $7/36$ E. $8/36$

23. En los dos salga el mismo valor.

- A. $1/6$ B. $2/7$ C. $5/6$ D. $7/36$ E. $29/36$

24. La suma de los 2 dados no sea 7.

- A. $1/6$ B. $2/7$ C. $5/6$ D. $7/36$ E. $29/36$

25. La diferencia de resultados sea 2.

- A. $1/6$ B. $2/9$ C. $5/6$ D. $7/36$ E. $29/36$

Al extraer una carta de una baraja de 52 cartas, ¿Cuál es la probabilidad de que:

26. Sea de color rojo.

- A. $1/4$ B. $1/3$ C. $1/6$ D. $1/2$ E. $2/52$

27. Sea número primo espada.

- A. $1/6$ B. $2/7$ C. $5/6$ D. $3/26$ E. $29/36$

28. Sea número menor o igual a 9.

- A. $18/52$ B. $26/36$ C. $3/18$ D. $5/36$ E. $9/13$

29. Sea un divisor de 12 de color negro.

- A. $3/13$ B. $1/3$ C. $15/36$ D. $11/36$ E. $13/36$

En un matrimonio con 3 hijos, ¿Cuál es la probabilidad de que:

30. El mayor sea hombre y la menor sea mujer.

- A. 30% B. 15% C. 20% D. 35% E. 25%

31. Los tres sean del mismo sexo.

- A. 10% B. 25% C. 30% D. 45% E. 55%

32. Tener un varón y dos mujeres.

- A. $3/6$ B. $1/8$ C. $3/8$ D. $4/7$ E. $5/8$

Tabla de respuestas de la semana 2							
17	_____	18	_____	19	_____	20	_____
21	_____	22	B	23	A	24	C
25	B	26	A	27	D	28	C
29	A	30	E	31	B	32	C

Tabla de firmas del padre de familia de control diario de la semana 2				
Lunes 13 de enero	Martes 14 de enero	Miércoles 15 de enero	Jueves 16 de enero	Viernes 17 de enero

41. Calcula la moda de un examen de admisión, con los datos de la tabla.

Intervalo en horas		Frecuencia relativa
Inferior	Superior	
[150	190)	10
[190	230)	20
[230	270)	30
[270	310)	25
[310	350]	15

- A. 259,1 B.264, 5 C.258,3 D.256,6 E.254,3

Del gráfico propuesto:

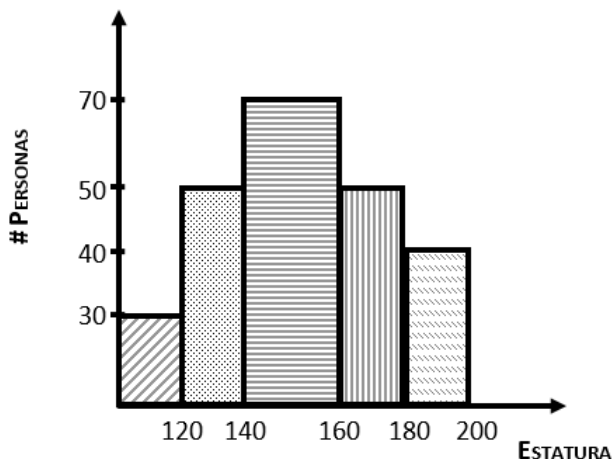

42. ¿Cuántas personas miden más de 1,20 m?
 A.130 B.140 C. 210 D.270 E.180
43. ¿Cuántas personas miden entre 1,20 – 1,40 m?
 A.30 B.40 C.50 D.60 E.100
44. ¿Cuántas personas miden entre 1,40 – 1,80 m?
 A.100 B.120 C.70 D.50 E.30
45. ¿Cuál es el número de personas que miden entre 1,60 – 2,00 m?
 A.40 B.50 C.60 D.90 E.100
46. ¿Cuál es el total de personas?
 A.200 B.220 C.240 D.280 E.300
47. ¿Cuántas personas miden menos de 1,20 m?
 A.20 B.10 C.30 D.25 E.24
48. ¿Cuántas personas miden más de 1,40 m?
 A.40 B.50 C.70 D.120 E.160

Tabla de respuestas de la semana 3							
33	A	34	B	35	B	36	E
37	C	38	D	39	D	40	E
41	D	42	C	43	C	44	B
45	D	46	C	47	C	48	E

Tabla de firmas del padre de familia de control diario de la semana 3				
Lunes 20 de enero	Martes 21 de enero	Miércoles 22 de enero	Jueves 23 de enero	Viernes 24 de enero

Semana 4

49. La suma de los ángulos interiores de un icosaágono es:

- A.3240 B.3800 C.4000 D.3600 E.1800

50. Si el ángulo interior de un polígono es 132° ¿Cuánto mide su ángulo exterior?

- A.132 B.58 C.68 D.48 E.122

51. Si el ángulo interior es el triple del ángulo exterior de un polígono regular. ¿Cuántos lados tiene el polígono?

- A.6 B.7 C.8 D.9 E.10

52. La suma de ángulos interiores y exteriores de un polígono es 1800° . ¿Cuántos lados tiene el polígono?

- A.6 B.8 C.10 D.12 E.14

53. El número de diagonales de un octógono es:

- A.20 B.30 C.40 D.60 E.80

54. Calcula el número de diagonales de un polígono cuya suma de ángulos internos es 1620° .

- A.42 B.44 C.46 D.48 E.55

55. Si el ángulo interior de un polígono regular mide 120° . ¿Cuántas diagonales tiene?

- A.6 B.7 C.8 D.9 E.10

56. El número de lados de un polígono es igual al número de diagonales. ¿Cuántos lados tiene?

- A.4 B.5 C.6 D.7 E.8

57. Calcula el valor de "x".

- A. 40°
B. 60°
C. 80°
D. 160°
E. 660°

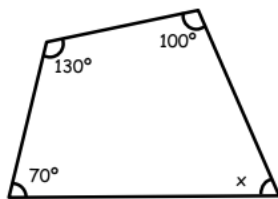

58. Calcula el valor de "x".

- A. 53°
B. 37°
C. 27°
D. 160°
E. 660°

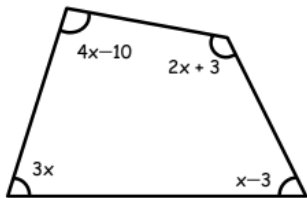

59. Calcula el valor de "x".

- A. 30°
B. 40°
C. 50°
D. 80°
E. 100°

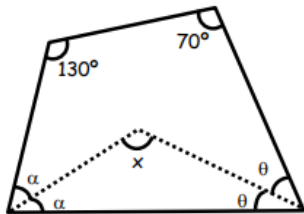

60. Calcula el valor de "x".

- A. 50°
B. 60°
C. 70°
D. 75°
E. 80°

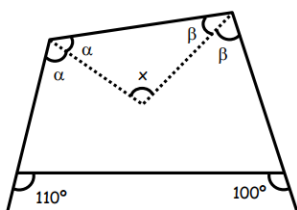

61. Calcula el valor de "x".

- A. 5°
- B. 10°
- C. 15°
- D. 20°
- E. 25°

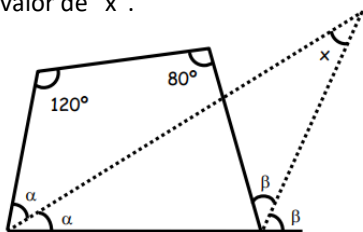

62. Calcula el valor de "a + b + c + d".

- A. 60°
- B. 90°
- C. 120°
- D. 180°
- E. 270°

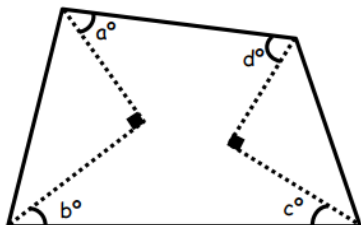

63. Calcula el valor de "x".

- A. 30°
- B. 40°
- C. 50°
- D. 45°
- E. 60°

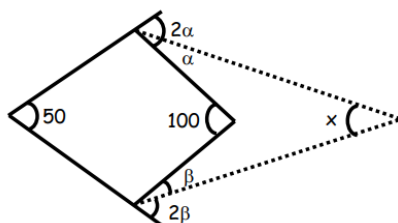

64. Calcula el valor de "x", si $\alpha + \beta = 240^\circ$.

- A. 110°
- B. 120°
- C. 130°
- D. 140°
- E. 150°



Tabla de respuestas de la semana 4							
49	A	50	D	51	C	52	C
53	A	54	B	55	D	56	B
57	B	58	B	59	E	60	D
61	B	62	D	63	C	64	B

Tabla de firmas del padre de familia de control diario de la semana 4				
Lunes 27 de enero	Martes 28 de enero	Miércoles 29 de enero	Jueves 30 de enero	Viernes 31 de enero

Inventario de ejercicios, problemas y actividades de Comunicación

Tercer grado de secundaria

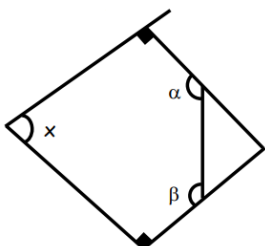
(Apoyo a la recuperación académica 2019)

Estimado estudiante:

Te proponemos el presente inventario de ejercicios y/o actividades como un recurso de apoyo que debes seguir durante el mes de enero de 2020. Te pedimos tener presente, lo siguiente:

- Los **ejercicios y actividades** que se presentan han sido tomados de los documentos de trabajo del año escolar 2019 y de otras fuentes, pero se ajustan a los contenidos.
- Ha sido dosificado para ser desarrollado en cuatro semanas, de lunes a viernes, destinando para ello una hora diaria aproximadamente.
- En la tabla de control diario, detallada en la parte inferior, el padre de familia debe firmar para apoyar y controlar el avance diario del estudiante.
- No hemos incluido una calendarización específica para su desarrollo (fechas de inicio y fin), asumiendo que cada estudiante lo hará en coordinación con sus padres, considerando la realidad particular y los planes de la familia. En todo caso, el trabajo ha sido previsto para cuatro semanas.

Semana 1

Tema	Ejercicios y actividades	Firma
Recursos estilísticos (figuras literarias)	Anexo 1	
Literatura del Renacimiento	Anexo 2	
Texto argumentativo	Anexo 3	
Estrategias lectoras: La familia Pascual Duarte	Anexo 4	
Plan de redacción	Anexo 5	

Semana 2

Tema	Ejercicios y actividades	Firma
Literatura del Neoclasicismo	Anexo 6	
Generación del 98	Anexo 7	
Texto expositivo	Anexo 8	
Estrategias lectoras: La familia Pascual Duarte	Anexo 9	
Eliminación de oraciones	Anexo 10	

Semana 3

Tema	Ejercicios y actividades	Firma
Generación del 27	Anexo 11	
Texto argumentativo	Anexo 12	
Estrategias lectoras: La familia Pascual Duarte	Anexo 13	
Comprensión de textos e ideas principales	Anexo 14	

Semana 4

Tema	Ejercicios y actividades	Firma
Texto expositivo	Anexo 15	
Literatura de las décadas del 40 y 50	Anexo 16	

ANEXO 1

RECURSOS ESTILÍSTICOS

I. Lee e identifica qué recurso estilístico se presenta en cada uno de los fragmentos propuestos.

<p>1. <<Cuando me recorta el pelo la tijera de mamá, va diciendo en su revuelo: chiqui-chiqui-chiqui-cha>>.</p> <p style="text-align: right;">Germán Berdiales</p> <input data-bbox="209 510 572 551" type="text"/>	<p>2. <<Existe un lugar aún en el que, los inviernos son blancos, "las aguas azules y el bosque verde">>.</p> <p style="text-align: right;">P. del Castillo</p> <input data-bbox="847 501 1211 542" type="text"/>
<p>3. <<Murmullo que en el alma se eleva y va creciendo como volcán que sordo anuncia que va a arder>>.</p> <p style="text-align: right;">Gustavo Adolfo Bécquer</p> <input data-bbox="215 790 572 831" type="text"/>	<p>4. <<Los invisibles átomos del aire en derredor palpitan y se inflaman>>.</p> <p style="text-align: right;">Bécquer, Rimas</p> <input data-bbox="847 781 1211 822" type="text"/>
<p>5. <<Las más veces me entrego, otras resisto con tal furor, con una fuerza nueva, que un monte puesto encima rompería>>.</p> <p style="text-align: right;">Lope de Vega</p> <input data-bbox="215 1023 604 1064" type="text"/>	<p>6. <<Caminante, son tus huellas el camino, y nada más; caminante, no hay camino: se hace camino al andar>>.</p> <p style="text-align: right;">Antonio Machado</p> <input data-bbox="841 1014 1204 1055" type="text"/>
<p>7. <<Temprano levantó la muerte el vuelo temprano madrugó la madrugada temprano estás rondando por el suelo>>.</p> <p style="text-align: right;">Miguel Hernández</p> <input data-bbox="180 1256 518 1296" type="text"/>	<p>8. <<Del salón en el ángulo oscuro de su dueña tal vez olvidada silenciosa y cubierta de polvo veíase el arpa>>.</p> <p style="text-align: right;">Gustavo A. Bécquer</p> <input data-bbox="831 1256 1141 1296" type="text"/>
<p>9. <<Pasos de un peregrino son, errante, cuantos me dictó versos dulce Musa en soledad confusa, perdidos unos, otros inspirados>>.</p> <p style="text-align: right;">Luis de Góngora</p> <input data-bbox="180 1601 544 1641" type="text"/>	<p>10. <<Dale al aspa, molino hasta nevar el trigo dale a la piedra, agua hasta ponerla mansa dale al molino, aire>>.</p> <p style="text-align: right;">Miguel Hernández</p> <input data-bbox="821 1574 1185 1615" type="text"/>
<p>11. <<A Dafne ya los brazos le crecían, y en luengos ramos vueltos se mostraba; en verdes hojas vi que se tornaban los cabellos que el oro escurecían>>.</p> <p style="text-align: right;">Garcilaso de la Vega</p> <input data-bbox="183 1973 547 2013" type="text"/>	<p>12. <<A la vera del camino hay una fuente de piedra, y un cantarillo de barro -glu-glu- que nadie se lleva>>.</p> <p style="text-align: right;">Antonio Machado</p> <input data-bbox="850 1964 1214 2004" type="text"/>

<p>13. <<Hay un palacio y un río y un lago y un puente viejo, y fuentes con musgo y hierba alta y silencio... un silencio>>.</p> <p><input type="text"/> Juan R. Jiménez</p>	<p>14. <<Sus mejillas, rugosas como la corteza de una vieja encina...>>.</p> <p><input type="text"/> Pío Baroja</p>
<p>15. <<Y el santo de Israel abrió su mano, y los dejó y cayó en despeñadero el carro y el caballo y caballero>>.</p> <p><input type="text"/> Fernando de Herrera</p>	<p>16. <<Los invisibles átomos del aire en derredor palpitan y se inflaman...>></p> <p><input type="text"/> Gustavo Adolfo Bécquer</p>
<p>17. <<Su nombre es Dulcinea... sus cabellos son oro, su frente campos elíseos, sus cejas arcos de cielo, sus ojos soles, sus mejillas rosas, sus labios corales, perlas sus dientes, alabastro su cuello, mármol su pecho, marfil sus manos...>>.</p> <p><input type="text"/> Miguel de Cervantes, Don Quijote</p>	

II. Lee el siguiente poema, identifica y subraya las figuras literarias presentes en él. Luego, en el cuaderno de Comunicación, fundamenta el trabajo realizado.

Soneto XX

Con tal fuerza y vigor son concertados
para mi perdición los duros vientos,
que cortaron mis tiernos pensamientos
luego que sobre mí fueron mostrados.

El mal es que me quedan los cuidados
en salvo destos acontecimientos,
que son duros, y tienen fundamentos
en todos mis sentidos bien echados.

Aunque por otra parte no me duelo,
ya que el bien me dejó con su partida,
del grave mal que en mí está de continuo;

antes con él me abrazo y me consuelo;
porque en proceso de tan dura vida
ataje la largueza del camino.

Garcilaso de la Vega

ANEXO 2

RENACIMIENTO LITERARIO

ACTIVIDADES

I. Lee atentamente los textos presentados; luego, desarrolla las actividades propuestas.

A don Loarte (fragmento)

*<<Cuando contemplo el cielo
de innumerables luces adornado,
y miro hacia el suelo
de noche rodeado,
en sueño y en olvido sepultado,*

*el amor y la pena
despiertan en mi pecho un ansia ardiente;
despiden larga vena
los ojos hechos fuente;
Loarte y digo al fin con voz doliente:*

*«Morada de grandeza,
templo de claridad y hermosura,
el alma, que a tu alteza
nació, ¿qué desventura
la tiene en esta cárcel baja, oscura?*

*¿Qué mortal desatino
de la verdad aleja así el sentido,
que, de tu bien divino
olvidado, perdido
sigue la vana sombra, el bien fingido?*

*El hombre está entregado
al sueño, de su suerte no cuidando;
y, con paso callado,
el cielo, vueltas dando,
las horas del vivir le va hurtando.*

*¡Oh, despertad, mortales!
Mirad con atención en vuestro daño.
Las almas inmortales,
hechas a bien tamaño,
¿podrán vivir de sombra y de engaño?*

*¡Ay, levantad los ojos
aquesta celestial eterna esfera!
burlaréis los antojos
de aquea lisonjera
vida, con cuanto teme y cuanto espera.*

*¿Es más que un breve punto
el bajo y torpe suelo, comparado
con ese gran trasunto,
do vive mejorado
lo que es, lo que será, lo que ha pasado?*

*Quien mira el gran concierto
de aquestos resplandores eternos,
su movimiento cierto
sus pasos desiguales
y en proporción concorde tan iguales;*

*la luna cómo mueve
la plateada rueda, y va en pos della
la luz do el saber llueve,
y la graciosa estrella
de amor la sigue reluciente y bella;*

*y cómo otro camino
prosigue el sanguinoso Marte airado,
y el Júpiter benino,
de bienes mil cercado,
serena el cielo con su rayo amado;*

*rodéase en la cumbre
Saturno, padre de los siglos de oro;
tras él la muchedumbre
del reluciente coro
su luz va repartiendo y su tesoro?>>.*

Fray Luis de León

NIVEL LITERAL

1. Reconoce las características formales del texto y escribe en los recuadros la información solicitada.

Género y especie		Carácter	
Lenguaje		Estilo	

NIVEL INFERENCIAL

- Subraya e indica qué figuras literarias encuentras en el fragmento del poema.
- ¿Qué características renacentistas encuentras en los versos leídos? Menciona y sustenta.

Lazarillo de Tormes

(fragmento)

Lazaron, siendo todavía un niño, entra a servir a un ciego. Con este primer amo sufrirá dolorosas experiencias y aprenderá sus primeras lecciones para vivir en un mundo hostil.

Como ya os he contado, comencé a servir y a guiar a mi ciego amo siendo apenas un adolescente. Estuvimos unos días en Salamanca, pero como no estaba conforme con las ganancias conseguidas, decidió que nos iríamos de la ciudad. Mi madre y yo nos despedimos llorando y me dijo: - Hijo, ya sé que no te veré más. Procura ser bueno, y que Dios te guíe. Tienes un buen amo. Válete por ti mismo. Nada más salir de la ciudad, llegamos a un puente, en el que había un animal de piedra, con forma de toro. Mi amo me mandó acercarme y me dijo: - Lázaro, acércate al toro y oírás un gran ruido dentro de él. Yo, creyendo que era verdad, me acerqué sin dudarle y, en cuanto puse mi cabeza junto al animal, me dio un gran golpe contra él. Burlándose de mí, me dijo: - Ya aprenderás, necio, que el mozo del ciego debe saber una pizca más que el diablo. Desde aquel instante, empecé a despertar de mi inocencia pueril, y me dije: - **Mas me vale empezar a abrir bien los ojos, pues estoy solo, y he de aprender a valerme por mí mismo**, como me dijo mi madre. Mi amo era muy listo y astuto: tenía mil formas y maneras de sacar dinero. Sin embargo, a pesar de que conseguía todo lo que se proponía, jamás conocí a un hombre tan avariento y mezquino; tanto, que no comía ni la mitad de lo necesario, y me hacía pasar muchísima hambre. Pero, como yo aprendía rápido, me valí de mi ingenio para no pasarlo tan mal. Conseguía engañarlo de tal manera, que la mayoría de las veces, me quedaba yo con la mejor parte de la comida. Cuando comíamos, solía poner a su lado una jarrilla de vino. Yo, la cogía rápidamente, le daba un par de tragos y volvía a ponerla en su lugar, sin que se diera cuenta. Mas, poco me duró mi astucia, porque en seguida cayó en la cuenta de que faltaban algunos tragos, así que optó por cogerla del asa y no soltarla. Entonces, yo empecé a beber metiendo mi larga paja de centeno en la jarrilla y, chupaba y chupaba hasta dejarla casi vacía. Esta vez tampoco me duró mucho mi nueva argucia, apues en seguida se dio cuenta y, decidió colocarla entre sus piernas y tapparla con la mano. Así seguro que se lo bebía todo él. Aún así, no me rendí. Decidí hacer en la base de la jarrilla un agujero fino, que tapé disimuladamente con un poco de cera. Y, cuando llegaba la hora de comer, fingiendo que tenía frío, me acercaba a las piernas de mi amo y a la pobre lumbre que teníamos. Así, al calor de ella, la cera se derretía y una fuentecilla de vino caía en mi boca. Entonces cuando mi pobre amo iba a beber, no quedaba ni una gota y se enfadaba mucho porque no sabía qué podía



pasar. No paró de darle vueltas a la jarra hasta que descubrió mi engaño. Sin embargo, disimuló como si no lo hubiera notado. Al día siguiente, me senté como de costumbre y, cuando estaba disfrutando de mis dulces tragos, decidió vengarse de mí. Cogió la jarrilla con todas sus fuerzas y la lanzó contra mi boca. Fue tal el golpecillo que me dio que ¡la jarrilla se convirtió en jarrazo! Me aturdió tanto que llegué a perder el sentido. Además de las numerosas heridas que me hizo en la cara, me partió algunos dientes. Desde aquel instante, le deseé mal a mi mal ciego. Empezó a golpearme a menudo, a darme coscorriones y a burlarse continuamente de mí. Entonces, decidí que me libraría de él. Y, mientras esperaba el momento oportuno, lo llevaba intencionadamente por los peores caminos, por donde más piedras había, para hacerle daño. Y aunque le prometía que no lo hacía con mala intención, él no se lo creía y me arreaba un coscorrón tras otro. Durante mi estancia con él, viví otras muchas desventuras, y de todas ellas aprendí que a lo largo de mi vida debería de valerme de mentiras y mucha astucia para poder salir adelante. Por su parte, él relataba a los vecinos mis adversidades una y otra vez con tanta gracia que no paraban de reírse. Finalmente, llegada la hora de deshacerme de él, decidí vengarme incitándole a darse un golpe contra una columna. El cabezazo que se dio, mi buen amo, fue tan fuerte que cayó para atrás medio muerto y con la cabeza abierta. Así lo dejé, allí, tirado y rodeado de gente que acudió a socorrerlo. Nunca supe nada más de él.

Actividades (cuaderno de trabajo)

1. Redacta una etopeya del personaje Lázaro.
2. Determina una situación problemática. Justifica con un hecho del texto.
3. El ciego pretende enseñar a Lázaro a ser un buen servidor, ¿qué método emplea?
4. Escribe el significado del enunciado subrayado.
5. ¿Qué tipo de narrador es el que relata las acciones en el fragmento leído?
6. ¿Estás de acuerdo con el sistema de enseñanza que propone el fragmento?



ANEXO 4

ESQUEMA DE ANÁLISIS LITERARIO: LA FAMILIA PASCUAL DUARTE

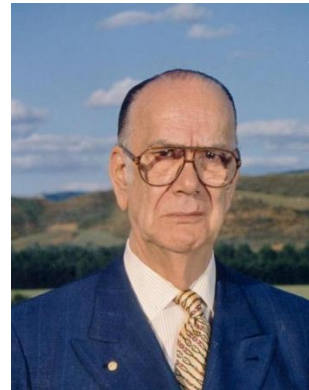
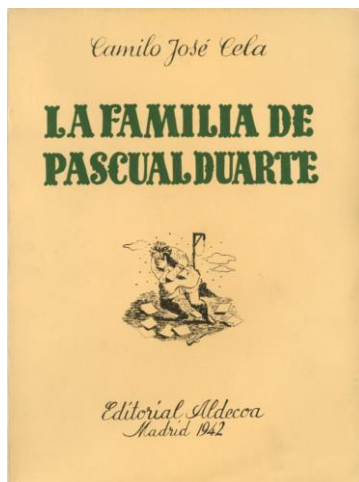

I. Completa el esquema de análisis literario.

ELEMENTOS EXTRÍNSECOS	ELEMENTOS INTRÍNSECOS:	NIVEL INFERENCIAL
1.1. Género 1.2. Especie 1.3. Autor 1.4. Nacionalidad 1.5. Forma de composición	NIVEL LITERAL 1.6. Narrador 1.7. Escenarios 1.8. Personajes: principales y secundarios 1.9. Hechos principales	1.10. Ideas principales

II. Responde a las preguntas formuladas a continuación.

1. ¿Quién narra los hechos?
2. Describe de forma breve cómo era el pueblo y casa del narrador.
3. ¿Por qué el narrador dio muerte a su mascota?
4. ¿Quiénes son los personajes que aparecen en esta narración?
5. ¿Cómo era la niñez de personaje Pascual Duarte?
6. ¿Por qué fue a prisión Esteban Duarte Diniz?
7. ¿Por qué la vida en familia de Pascual Duarte no era placentera?
8. ¿Qué le sucedió a Mario desde que nació? Explica de forma breve.
9. ¿Por qué Pascual sintió odiar a su madre?
10. Redacta una etopeya del padre, madre y hermana de Pascual Duarte.
11. Determina dos problemas sociales o personales que se evidencia en los capítulos leídos. Luego, fundamenta con un hecho.

PLAN DE REDACCIÓN

I. Lee atentamente cada oración; luego, encierra con una circunferencia la alternativa que presenta la secuencia correcta.

1.1. Una técnica para vencer el miedo

- I. En cambio, cuando nos paramos frente al público con una actitud de servicio, el miedo disminuye.
- II. Por ello, en una conferencia o clase que dictemos, mostremos una actitud de entrega.
- III. Así, al exponernos ante una posible tragedia que consista en sentirse poco querido o aceptado, entramos en pánico.
- IV. Cuando nos paramos frente a un público para pedir aprobación o admiración, nuestro ego tiene mucho que perder.

A. IV-III-I-II B. III-II-I-IV C. III-II-IV-I D. IV-I-II-III E. IV-I-III-II

1.2. Desalinización del agua del mar

- I. La salmuera puede devolverse entonces al mar sin peligro.
- II. Hay muchas esperanzas de que se dé un amplio uso a este nuevo método.
- III. Aunque la desalinización no es un proceso nuevo, el método empleado ha sido acogido como un importante avance, porque no exige el uso de productos químicos.
- IV. Se extrae agua del océano y se pasa a gran presión a través de una membrana para eliminar la sal.
- V. En Australia se está potabilizando el agua de mar.

A. III-V-IV-I-II B. III-IV-V-I-II C. V-III-IV-I-II D. V-III-I-IV-II E. V-III-II-I-IV

1.3. Importancia del murciégalo para los cultivos

- I. Pese a todo, a la gente no le agrada la idea de convivir con estos animalillos alados.
- II. Para la actividad agrícola resulta trascendente la labor de los murciégalos.
- III. Este proceso contribuye a que las condiciones físicas y químicas del suelo sean óptimas y permite la generación de otras plantas.
- IV. Cada murciégalo consume unos 10 gramos de insectos por noche; es decir, contrarresta uno de los bichos más nocivos para el agricultor.
- V. Por otra parte, cada murciégalo distribuye entre dos a ocho semillas de las plantas pioneras que a su vez facilitan el crecimiento de otros vegetales.

A. IV-V-I-II-III B. II-I-III-IV-V C. II-III-I-IV-V D. II-IV-V-III-I E. IV-V-III-I-II

1.4. La evolución de los medios de comunicación

- I. El hombre con su capacidad de invención se ha ido superando cada vez más.
- II. Cien años atrás, sólo disponía del libro y el periódico para la comunicación.
- III. El costo y la limitación los recortaban en su masificación.
- IV. Cada uno de éstos ha evolucionado de manera sorprendente.
- V. Si comparamos el pasado con estos tiempos, observaremos la diferencia. La salmuera puede devolverse entonces al mar sin peligro.

A. II-I-IV-V-III B. II-III-I-V-IV C. I-V-II-III-IV D. I-II-III-IV-V E. I-II-III-V-IV

1.5. El movimiento obrero

- I. La irrupción de dos nuevas ideologías, el socialismo y el marxismo, se convirtieron en las bases ideológicas del movimiento obrero.
- II. Los obreros sufrían la falta de higiene y seguridad, larguísimas jornadas laborales, hacinamiento y pobreza, falta de derechos y malos tratos físicos.
- III. El movimiento obrero empezó en la clandestinidad, pero paso a paso se convirtieron en una poderosa fuerza política.
- IV. La Revolución Industrial (fines del siglo XVIII) supuso la introducción de las primeras máquinas en la actividad económica y la aparición de grandes fábricas en las que trabajaban muchos obreros.
- V. Los obreros tomaron conciencia de su situación y se unieron para defender sus derechos y mejoras sociales.

A. III-I-II-IV-V B. IV-II-V-III-I C. I-II-III-IV-V D. V-II-IV-III-I E. II-V-III-I-IV

1.6. La globalización

- I. Así, la globalización ha producido dos efectos sociales fundamentales: la uniformización cultural y la aparición de nuevas de nuevas formas de conflicto.
- II. Su relevancia se debe a que ha incidido en la economía y en las costumbres por efecto de los medios de comunicación de los pueblos de todo el mundo.
- III. La globalización ha generado nuevas formas de conflicto representadas por la oposición del llamado movimiento antiglobalización, de descomposición composición heterogénea.
- IV. La globalización ha sido uno de los acontecimientos más relevantes del último tercio del siglo XX.
- V. La uniformización de las costumbres y los sistemas de valores propiciados por el sistema mediático global actúan como disolventes de las identidades nacionales locales.

A. V-IV-III-II-I B. IV-II-V-III-I C. I-V-IV-III-II D. IV-II-I-V-III E. II-III-I-V-IV

1.7. Los libros en la historia

- I. La dificultad en la plasmación de mensajes escritos en la ambigüedad.
- II. Tinteros y canutos de caña: instrumentos utilizados por los egipcios en la técnica de la pintura.
- III. También la pintura y el grabado; técnicas egipcias para representar sus jeroglíficos.
- IV. La interpretación del mundo y la exigencia de plasmar las ideas.
- V. La escritura en ladrillos, elemento típico de Babilonia y Asiria.

A. V-I-III-II-IV B. II-IV-V-I-III C. II-IV-I-III-V D. IV-II-V-I-III E. IV-V-II-I-III

1.8. Situación de la mujer en el Renacimiento

- I. Es más, con la cultura se desarrolla, asimismo, la individualidad en las mujeres de las clases superiores.
- II. Por ejemplo, la educación de la mujer era esencialmente la misma que la de él.
- III. Lo que en general parece haber faltado en esta sociedad es el encanto juvenil de las muchachas.
- IV. Para comprender la vida de la alta sociedad de Renacimiento, resulta esencial saber que la mujer gozaba de la misma consideración que el hombre.
- V. Por eso, el mejor elogio que entonces podría hacerse de los grandes italianos era que tuviesen un sentido tolerante y progresista.

A. IV-V-III-II-I B. I-V-IV-III-II C. I-II-III-IV-V D. IV-II-I-V-III E. II-III-IV-V-I

ANEXO 6

NEOCLASICISMO LITERARIO

ACTIVIDADES

I. Lee atentamente el texto presentado; luego, desarrolla los ejercicios planteados.

La lechera

Llevaba en la cabeza
una lechera el cántaro al mercado
con aquella presteza,
aquel aire sencillo, aquel agrado,
que va diciendo a todo el que lo advierte:
¡Yo sí que estoy contenta con mi suerte!
Porque no apetecía
más compañía que su pensamiento,
que alegre la ofrecía
inocentes ideas de contento.
Marchaba sola la feliz lechera,
y decía entre sí de esta manera:
«Esta leche vendida,
en limpio me dará tanto dinero,
y con esta partida
un canasto de huevos comprar quiero,
para sacar cien pollos, que al estío merodeen cantando el pío, pío.
Del importe logrado
de tanto pollo mercaré un cochino;
con bellota, salvado,
berza, castaña engordará sin tino;
tanto, que puede ser que yo consiga
ver cómo se le arrastra la barriga.
Llevarelo al mercado,
sacaré de él, sin duda, buen dinero:
Compraré de contado
una robusta vaca y un ternero,
que salte y corra toda la campaña,
hasta el monte cercano a la cabaña».
Con este pensamiento
enajenada, brinca de manera
que a su salto violento
el cántaro cayó. ¡Pobre Lechera!
¡Qué compasión! Adiós leche, dinero,
huevos, pollos, lechón, vaca y ternero.
¡Oh loca fantasía,
qué palacios fabricas en el viento!
Modera tu alegría;
no sea que, saltando de contento
al contemplar dichosa tu mudanza,
quiebre su cantarillo la esperanza.
No seas ambiciosa
de mejor o más próspera fortuna,
que vivirás ansiosa
sin que pueda saciarte cosa alguna.

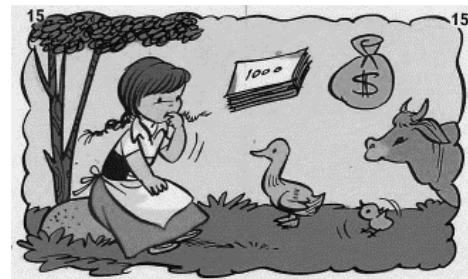

**No anheles impaciente el bien futuro;
mira que ni el presente está seguro.**

NIVEL LITERAL

1. Reconoce las características formales del texto y escribe en los recuadros la información solicitada.

Género y especie		Carácter	
Lenguaje		Estilo	

2. ¿Cuál es la ilusión que tiene la lechera cuando se dirige al mercado?

3. ¿Qué sucedió con el cántaro que contenía leche?

NIVEL INFERENCIAL

4. ¿Qué inconductas humanas presenta el texto? Mencionalas.

5. ¿Qué características del Neoclasicismo encuentras en los versos de la fábula leída?

6. Escribe el mensaje que presenta el texto.

7. ¿Por qué se utiliza la fábula como un medio didáctico de enseñanza?

8. Define ser humano a partir del proceder de la lechera.

NIVEL CRÍTICO

9. En la actualidad, ¿existen casos como lo sucedido a la lechera? Fundamenta con un argumento.

ANEXO 7

GENERACIÓN DEL 98

ACTIVIDADES

Lee atentamente el texto presentado; luego, desarrolla los ejercicios planteados.

Ensueños

Yo voy soñando caminos
de la tarde. ¡las colinas
doradas, los verdes pinos,
las polvorientas encinas!

¿A dónde el camino irá?
Yo voy cantando, viajero
A lo largo del sendero...
La tarde cayendo está.

“En el corazón tenía
La espina de una pasión;
Logré arrancármela un día:
Ya no siento el corazón”.

Y todo el campo un momento
Se queda, mudo y sombrío,
Meditando. Suena el viento
En los álamos del río.

La tarde más se obscurece;
Y el camino que serpea
Y débilmente blanquea,
Se enturbia y desaparece.

Mi cantar vuelve a plañir:
“Alguna espina dorada,
quien te pudiera sentir
en el corazón clavada.



NIVEL LITERAL

1. Reconoce las características formales del texto y escribe en los recuadros la información solicitada.

Género y especie		Carácter	
Lenguaje		Estilo	

2. Realiza el conteo métrico de todo el poema.
3. Determina el tipo de rima.
4. ¿Qué relación encuentras entre el título del poema y los versos?

NIVEL INFERENCIAL

5. Subraya las figuras literarias y nómbralas.

6. ¿Qué características de la generación del 98 encuentras en los versos leídos? Mencionalas.

7. ¿Qué símbolos encuentras en el poema? Mencionalos y explícalos contextualizando con el poema.

8. ¿Qué relación hay entre el tiempo y la naturaleza?

9. ¿A qué se refiere el poeta con *la espina en el corazón*?

NIVEL CRÍTICO

10. ¿Consideras correcto el accionar del poeta? Fundamenta tu respuesta con dos argumentos.

Respuesta. _____

Argumentos.

ANEXO 9

ESQUEMA DE ANÁLISIS LITERARIO: LA FAMILIA PASCUAL DUARTE

Responde a las preguntas formuladas a continuación.

1. Describe de forma breve por qué Pascual pasó tres días en Mérida.
2. ¿Por qué Pascual agradece a Zacarías?
3. ¿Por qué Pascual da muerte a la yegua?
4. ¿Qué sucede con los hijos de Pascual Duarte?
5. ¿Por qué Pascual Duarte siente que Dios lo abandonó?
6. ¿Por qué Pascual siente que vuelve a odiar a su madre?
7. ¿Qué suceso conllevó a Pascual a huir hacia Madrid y luego a Coruña?
8. Describe de forma breve, el regreso de Pascual a su casa y el nuevo embarazo de Lola.

ANEXO 10

ELIMINACIÓN DE ORACIONES

I. Lee atentamente cada ejercicio; luego, encierra con una circunferencia la alternativa que presenta el enunciado que no guarda relación temática con los demás.

1.

- I. La amistad es una manifestación de amor.
 - II. Debe ser constantemente cuidada y acrecentada.
 - III. El amigo nunca debe criticar.
 - IV. La amistad supone compartir profundamente nuestro ser.
 - V. Ello supone confiar nuestras alegrías, penas, éxitos y fracasos.
- A. IV B. III C. II D. I E. V

2.

- I. La libertad es trascendente para el ser humano.
 - II. Significa ejercer nuestra capacidad de decisión.
 - III. También supone asimilar sus consecuencias.
 - IV. Todo acto vivencial supone una relación de causa efecto.
 - V. Somos auténticamente libres cuando actuamos responsablemente.
- A. III B. I C. IV D. V E. II

3.

- I. Después de permanecer encerrado, Ricardo Palma Michelsen dejó una pequeña biblioteca.
 - II. Poco a poco se ha ido convirtiendo en una sala totalmente alfombrada.
 - III. Actualmente es una de las pocas bibliotecas que funciona en el interior de una cárcel.
 - IV. Cuenta con un gran número de libros que están a disposición de los internos.
 - V. La biblioteca lleva el nombre ilustre tradicionalista Ricardo Palma.
- A. I B. II C. III D. IV E. V

4.

- I. La tradición del Señor de los Milagros tiene su origen hace 350 años.
 - II. En el mes de octubre, el Señor de los Milagros es sacado en procesión.
 - III. Las cofradías del Señor de los Milagros cargan las pesadas andas.
 - IV. Los fieles siguen al Señor por las calles de Lima.
 - V. Terminado el recorrido, la imagen es guardada en la iglesia de las Nazarenas.
- A. II B. I C. V D. IV E. III

5.

- I. El estado anímico, después de veinte días, estaba totalmente decaído.
 - II. Parecía que toda esperanza de salvación estaba perdida.
 - III. El mar se agitaba a cada hora de una forma más impetuosa.
 - IV. De pronto, apareció en el horizonte una imagen.
 - V. Muchos pensaron que era un barco; sin embargo, era pura ilusión.
- A. III B. IV C. I D. II E. V

6.

- I. Cogí al gato, pero él, espantado de mi violencia, me hizo una ligera herida.
 - II. Repentinamente se apoderó de mí un furor espantoso.
 - III. Dejé de conocerme y una ruindad inefable se infiltró en cada fibra de mi ser.
 - IV. Saqué del bolsillo un cortaplumas, lo abrí y luego le vacié un ojo.
 - V. Este horrendo acto se dio a raíz de la ira que experimenté.
- A. II B. V C. I D. IV E. III

7.

- I. En 1944 un grupo de ciudadanos cusqueños se reunió para darle forma a un guion que recogiera, en una representación teatral, la festividad más importante del antiguo Imperio incaico.
 - II. Desde entonces, cada 24 de junio, al empezar el solsticio de invierno, se lleva a cabo en la fortaleza de Sacsayhuaman, el Inti Raymi.
 - III. La escenificación empieza con los primeros rayos del sol en el Templo de Koricancha, cuando el Inca hace su aparición junto a su nobleza.
 - IV. El monarca lleva un vaso de oro lleno de chicha que ofrece al dios Sol y a la Pachamama.
 - V. Esta fiesta lleva ya más de cincuenta años realizándose en Sacsayhuaman.
- A. V B. IV C. III D. II E. I

8.

- I. Los sismos o terremotos no se deben siempre a erupciones volcánicas.
 - II. En su mayoría, son causados por fallas de la corteza terrestre.
 - III. Una falla consiste en una grieta o en una zona debilitada por las presiones internas de la corteza.
 - IV. Tales zonas, en determinadas circunstancias, no pueden soportar más las fuertes presiones y entonces suceden desviaciones en ese lugar.
 - V. Por tanto, se define como sismo a una breve o brusca sacudida del suelo firme, generalmente por influencias de volcanes.
- A. II B. V C. I D. IV E. III

9.

- I. América es un continente bañado por el océano Atlántico que está comunicado con Europa.
 - II. El Pacífico lo conecta con Asia y Oceanía.
 - III. Su población llega a casi a los 450 millones, la cual puede aumentar, ya que las condiciones favorecen.
 - IV. Es una de las cinco partes del mundo y es la segunda en extensión.
 - V. Consta de dos grandes masas continentales vinculadas entre sí por una serie de tres istmos; el más angosto es el de Panamá.
- A. I B. II C. III D. IV E. V

ANEXO 11

GENERACIÓN DEL 27

ACTIVIDADES

Lee atentamente el texto presentado; luego, desarrolla los ejercicios planteados.

La casa de Bernarda Alba

<< (...) **Mujer 3:** No te faltará la hogaza de pan caliente.

Mujer 2: Ni el techo para tus hijas.

(Van desfilando todas por delante de Bernarda y saliendo. Sale Angustias por otra puerta, la que da al patio)

Mujer 4: El mismo trigo de tu casamiento lo sigas disfrutando.

La Poncia: (Entrando con una bolsa) De parte de los hombres esta bolsa de dineros para resposos.

Bernarda: Dales las gracias y échales una copa de aguardiente.

Muchacha: (A Magdalena) Magdalena...

Bernarda: (A Magdalena, que inicia el llanto) Chist. (Golpea con el bastón.) (Salen todas.) (A las que se han ido) ¡Andar a vuestras cuevas a criticar todo lo que habéis visto! Ojalá tardéis muchos años en pasar el arco de mi puerta.

La Poncia: No tendrás queja ninguna. Ha venido todo el pueblo.

Bernarda: Sí, para llenar mi casa con el sudor de sus refajos y el veneno de sus lenguas.

Amelia: ¡Madre, no hable usted así!

Bernarda: Es así como se tiene que hablar en este maldito pueblo sin río, pueblo de pozos, donde siempre se bebe el agua con el miedo de que esté envenenada.

La Poncia: ¡Cómo han puesto la solería!

Bernarda: Igual que si hubiera pasado por ella una manada de cabras. (La Poncia limpia el suelo) Niña, dame un abanico.

Amelia: Tome usted. (Le da un abanico redondo con flores rojas y verdes.)

Bernarda: (Arrojando el abanico al suelo) ¿Es este el abanico que se da a una viuda?

Dame uno negro y aprende a respetar el luto de tu padre.

Martirio: Tome usted el mío.

Bernarda: ¿Y tú?

Martirio: Yo no tengo calor.

Bernarda: Pues busca otro, que te hará falta. En ocho años que dure el luto no ha de entrar en esta casa el viento de la calle. Haceros cuenta que hemos tapiado con ladrillos puertas y ventanas. Así pasó en casa de mi padre y en casa de mi abuelo. Mientras, podéis empezar a bordaros el ajuar. En el arca tengo veinte piezas de hilo con el que podréis cortar sábanas y embozos. Magdalena puede bordarlas.

Magdalena: Lo mismo me da.

Adela: (Agrida) Si no queréis bordarlas irán sin bordados. Así las tuyas lucirán más.

Magdalena: Ni las mías ni las vuestras. Sé que yo no me voy a casar. Prefiero llevar sacos al molino. Todo menos estar sentada días y días dentro de esta sala oscura.

Bernarda: Eso tiene ser mujer.

Magdalena: Malditas sean las mujeres.

Bernarda: Aquí se hace lo que yo mando. Ya no puedes ir con el cuento a tu padre.

Hilo y aguja para las hembras. látigo y mula para el varón. Eso tiene la gente que nace con posibles (...)>>.

NIVEL LITERAL

1. Reconoce las características formales del texto y escribe en los recuadros la información solicitada.

Género y especie		Carácter	
Lenguaje		Estilo	

2. ¿Qué personaje simboliza el principio de autoridad? Fundamenta tu respuesta.

3. ¿Qué relación se muestra entre padres e hijos? ¿Podemos decir que este tipo de relación aún es vigente en la sociedad actual?

NIVEL INFERENCIAL

- 4. Subraya las figuras literarias y nómbralas.
- 5. ¿Qué características de la generación del 27 encuentras en el texto leído? Mencionalas.



6. Infiere tres ideas importantes que presenta el texto.

7. Determina el tema principal. Fundamenta.

NIVEL CRÍTICO

8. ¿Consideras correcto el accionar de las mujeres? Fundamenta tu respuesta con dos argumentos.

Respuesta. _____

Argumentos. _____

ANEXO 13

ESQUEMA DE ANÁLISIS LITERARIO: LA FAMILIA PASCUAL DUARTE

Responde a las preguntas formuladas a continuación.

1. Explica, de forma breve, cómo muere Lola.
2. ¿Quién era Esperanza y qué relación tenía con Pascual?
3. Explica, de forma breve, la razón por la cual muere la madre de Pascual.
4. ¿Por qué Pascual huyó hacia Madrid y la Coruña?
5. Determina una situación problemática, personal o social, a partir del proceder de Pascual. Luego, fundamenta con un hecho del texto.

Problema: _____

Hecho: _____

6. Define ser humano a partir del proceder que demuestra El estirao.
7. ¿Consideras correcta la actitud que asume Pascual al final de la historia? Fundamenta.

Respuesta: _____

Argumento: _____

ANEXO 14

COMPRENSIÓN DE TEXTOS

- I. Lee el texto siguiente; luego encierra, con una circunferencia, la letra que identifica a la respuesta correcta con una circunferencia.

Texto

<<El Perú tiene un clima que vuelve **vulnerables** a sus habitantes al **cáncer de la piel**. El país ocupa el **primer lugar del mundo en presentar altos índices de radiación ultravioleta**, según la Liga contra el Cáncer.

Las cifras del último informe de la situación del cáncer a nivel mundial, señala que, por año **se presentan en el Perú 3.500 casos nuevos de personas con cáncer de piel**. Anualmente, también se **registran** 700 muertes de personas con este tipo de neoplasia.

Cada vez se están registrando más casos de cáncer a la piel en el país. Los factores de riesgo los tienen las personas de tercera edad por su piel más débil y los ciudadanos de lugares con **alta radiación como el Perú**, dice, el cirujano oncólogo de cabeza y cuello, Christian Loayza de la Liga Contra el Cáncer.

Según información de la Liga Contra el Cáncer, **el Perú ocupa el primer lugar del mundo en presentar altos índices de radiación ultravioleta**. El límite de índice de radiación solar es 14, pero en el Perú, se superó el año pasado hasta 20 durante el verano. Para el verano 2019 se tiene proyectado que ese nivel se mantendrá.

El 80% de **casos de cáncer de piel** son a causa de la sobreexposición acumulativa a los rayos ultravioletas sin protección, por eso se recomienda que las personas usen el bloqueador solar porque el **90% de la protección frente al cáncer de piel es el bloqueador**.

Cabe señalar también, que el protector solar debe ser aplicado en la piel media hora antes de salir a la calle. **De esa forma el protector se fija de manera efectiva en la piel humana**. El nivel de factor de protección solar que debe tener es de 30 y debe ser aplicado cada dos horas>>.

NIVEL LITERAL

1.1. En el texto se afirma que:

- A. La población peruana se limita a la exposición solar.
- B. La alta radiación en el Perú supera el índice promedio.
- C. Los diferentes tipos de cáncer en el Perú van en aumento.
- D. El uso del protector solar combate el cáncer de piel.
- E. Los niños están expuestos a sufrir lesiones en la piel.

1.2. Son sinónimos contextuales de los términos destacados.

- A. frágiles - suprimen
- B. débiles - incrementan
- C. delicado - rechazan
- D. propensos - presentan
- E. resistentes - reconocen

NIVEL INFERENCIAL

1.3. Constituye una idea principal extraída del texto.

- A. El calor impide el desarrollo de las actividades diarias.
- B. El contexto regional resulta determinante para la buena salud.
- C. La integridad de la salud se ve afectada por la falta de dinero.
- D. Una enfermedad conlleva al sufrimiento constante en el hombre.
- E. La protección y cuidado podrían evitar el desarrollo de un mal.

1.4. El tema del texto es:

- A. Las enfermedades
- B. El intenso calor
- C. Cáncer a la piel
- D. La radiación solar
- E. El bloqueador solar

NIVEL CRÍTICO

3.1. ¿Consideras pertinente abordar la problemática que plantea el texto? Fundamenta tu respuesta con dos argumentos.

Respuesta:

Argumento1: _____

Argumento2: _____

ANEXO 16

LITERATURA DE LAS DÉCADAS DEL 40 Y 50

ACTIVIDAD

1. Lee atentamente el texto presentado; luego, desarrolla los ejercicios planteados.

La colmena

(fragmento)

El siguiente texto contiene tres escenas: la primera, sobre el señor Ramón; la segunda, sobre Victoria; y la tercera, sobre doña Rosa.

<<El señor Ramón, con el torso desnudo, se chapuza en un hondo caldero de agua fría. Él es un hombre fuerte y duro, hombre que come de recio y duro, que no coge catarros, que bebe sus copas, que juega al dominó, que pellizca en las nalgas a las criadas de servir, que madruga al alba, que trabajó toda su vida.

El señor Ramón ya no es ningún niño. Ahora como es rico, ya no se asoma al horno aromático y malsano donde se cuece el pan; desde la guerra no sale del despacho, que atiende esmeradamente, procurando complacer a todas las compradoras, estableciendo un turno pintoresco y exacto por edades, por estados, por condiciones, hasta por pareceres.

El señor Ramón tiene nevada la pelambrera del pecho.

...

-¡Arriba, niña! ¡Qué es eso de estarse metida en la cama a estas horas, como una señorita!

La muchacha se levanta, sin decir ni una palabra, y se lava un poco en la cocina.

La muchacha, por las mañanas, tiene una tosecilla ligera, casi imperceptible. A veces coge algo de frío y entonces la tos se le hace un poco más ronca, como más seca.

-¿Cuándo dejas a ese tísico desgraciado? – le dice, algunas mañanas, la madre.

A la muchacha, que es dulce como una flor y también capaz de dejarse abrir sin dar ni un solo grito, le entran entonces ganas de matar a la madre.

-¡Así reventases, mala víbora! – dice por lo bajo.

Victoria, con su abrigo de algodón, va dando una carrera hasta la tipografía “El Porvenir”, en la calle de la Madera, donde trabaja de empaquetadora, todo el santo día de pie.

Hay veces en que Victoria tiene más frío que de costumbre y ganas de llorar, unas ganas inmensas de llorar.

...

Doña Rosa madruga bastante, va todos los días a misa de siete.

Doña Rosa duerme, en este tiempo, con camisón de abrigo, un camisón de franela inventado por ella.

Doña Rosa de vuelta a la iglesia, se compra unos churros, se mete en su café por la puerta del portal – en su café que asemeja un desierto cementerio, con sillas patas arriba, encima de las mesas, y la cafetería y el piano enfundados, se sirve una copeja de ojén, y desayuna.

Doña Rosa, mientras desayuna, piensa en lo inseguro de los tiempos; en la guerra que, ¡Dios no lo haga!, van perdiendo los alemanes; en los camareros, el encargado, el echador, los músicos, hasta los botones, tienen cada día más exigencias, más pretensiones, más humos.

Doña Rosa, entre sorbo y sorbo de ojén, habla sola, en voz baja, un poco sin sentido, sin ton ni son y a la buena de Dios.

-Pero quien manda aquí soy yo, ¡mal que os pese! Si quiero, me echo otra copa y no tengo que dar cuenta a nadie. Y si me da la gana, tiro la botella contra un espejo. No lo hago porque no quiero. Y si quiero, echo el cierre para siempre y aquí no se despacha un café ni a Dios. Todo esto es mío, mi trabajo me costó levantarlo.

Doña Rosa por el mañana temprano, siente que el café es más suyo que nunca>>.

-El café es como el gato, solo que más grande. Como el gato es mío, si me da la gana le doy morcilla o lo mato a palos.

NIVEL LITERAL

1. Reconoce las características formales del texto y escribe en los recuadros la información solicitada.

Género y especie		Carácter	
Lenguaje		Estilo	

2. ¿Qué tienen en común los personajes de esta escena? Fundamenta tu respuesta.

3. ¿Describe en qué situación se encuentra cada personaje?

4. ¿Por qué siente ganas de llorar Victoria al final del fragmento? Explica.

NIVEL INFERENCIAL

5. Subraya las figuras literarias y nómbralas.

6. ¿Qué significan las siguientes expresiones?

... aquí no se despacha un café ni a Dios>>.	
... un camisón de franela inventado por ella>>.	

7. ¿En qué sentido la técnica utilizada en la novela contribuye a plasmar la intención del autor de hacer un realismo social y constituye una innovación formal?

NIVEL CRÍTICO

8. Comenta qué visión muestra la novela sobre el contexto social de España.



Inventario de ejercicios, problemas y actividades de Ciencias Sociales

Tercer grado de secundaria

(Apoyo a la recuperación académica 2019)

Estimado estudiante:

Te proponemos el presente inventario de ejercicios, problemas y/o actividades como un recurso de apoyo que debes seguir durante el mes de enero de 2020. Te pedimos tener presente, lo siguiente:

- Ha sido elaborado de acuerdo con el **temario de evaluación de recuperación 2019**, el cual está publicado en la página web del colegio.
- Los **ejercicios, problemas y actividades** que se presentan han sido tomados de los documentos de trabajo del año escolar 2019 y de otras fuentes, pero se ajustan a los contenidos.
- Ha sido dosificado para ser desarrollado en cuatro semanas, de lunes a viernes, destinando para ello una hora diaria aproximadamente.
- Debe ser desarrollado en pliegos de papel oficio cuadrículado. Su presentación será en un fólter manila tamaño oficio (incluir carátula), el mismo que será revisado y evaluado por los docentes responsables de la evaluación de recuperación, asignándole un peso de 25 % en el resultado final de la recuperación como "evaluación de portafolio". De hecho, si no lo presentas desarrollado, se te asignará la nota mínima en evaluación de portafolio.
- Si los estudiantes requiriesen presentarse a la segunda oportunidad, podrán mejorar y volver a presentarlo desarrollado, prevaleciendo, en este caso, la segunda calificación. Si no lo hiciesen, mantendrán la calificación obtenida en la primera ocasión.
- En la tabla de control diario, detallada en la parte inferior, el padre de familia debe firmar para apoyar y controlar el avance diario del estudiante.
- No hemos incluido una calendarización específica para su desarrollo (fechas de inicio y fin), asumiendo que cada estudiante lo hará en coordinación con sus padres, considerando la realidad particular y los planes de la familia. En todo caso, el trabajo ha sido previsto para cuatro semanas.
- La primera oportunidad de evaluación será a fines de enero. La presentación del portafolio (inventario desarrollado) es obligatoria desde la primera oportunidad de evaluación.

Semana 1			
Bimestre	Tema	Ejercicios y actividades	Firma
1	Actividades económicas	- Investiga cuáles son las actividades económicas más importantes en el Perú y en base a ello, elabora un cuadro de doble entrada teniendo en cuenta los sectores económicos, característica e importancia.	
2	Calentamiento global: causas y consecuencias	- Analiza dos noticias últimas acerca del calentamiento global, recorta el titular, pégalo y anota una descripción de lo que trata. - Propón cinco alternativas de solución a la problemática del calentamiento global.	

Semana 2

Bimestre	Tema	Ejercicios y actividades	Firma
3	Educación actual en el Perú	<ul style="list-style-type: none">- Investiga cuáles son los retos que afronta la educación actual en el Perú. Explica cinco de ellos.- Averigua cinco características de nuestra educación actual. Exprésalas mediante <u>dibujos</u>.	
4	Formas de estado y gobierno	<ul style="list-style-type: none">- Elabora un cuadro de diferencias entre las dos formas de gobierno: república y monarquía.- En un mapa de América del Sur, indica las formas de gobierno de cada país. Utiliza flechas y una leyenda.	

Semana 3

Bimestre	Tema	Ejercicios y actividades	Firma
4	Constitución Política del Perú	<ul style="list-style-type: none">- Elabora una línea de tiempo sobre las doce Constituciones políticas del Perú. Explica brevemente sobre cada una.- Investiga el contexto político en qué se dio la Constitución que actualmente nos gobierna.	
4	Poderes del Estado	<ul style="list-style-type: none">- Investiga tres noticias en donde esté involucrado un poder del Estado peruano y anota tu comentario frente a ello.- Analiza el artículo 134° de nuestra Constitución Política y anota tu opinión.	

Semana 4

Bimestre	Tema	Ejercicios y actividades	Firma
4	Tribunal Constitucional	<ul style="list-style-type: none">- Analiza dos noticias acerca de la intervención del Tribunal Constitucional frente a la disolución del Congreso y anota tu punto de vista.- Elabora en un A4 una portada periodística, donde el titular principal sea el Tribunal constitucional, además de contener: lema, sumario de noticias destacadas, noticias importantes, cabecera, datos técnicos, pie de foto central y publicidad	
4	Acuerdo Nacional	<ul style="list-style-type: none">- Elabora una red semántica acerca del Acuerdo Nacional, teniendo en cuenta: definición, objetivos e importancia.- Analiza dos políticas de estado referidas al aspecto educativo y anota en tu cuaderno un breve resumen de cada política.	
4	Organismos internacionales: ONU - OEA	<ul style="list-style-type: none">- Elaboran una infografía, teniendo en cuenta que debe contener un cuadro de diferencia, importancia, países miembros, noticias últimas e imágenes de la ONU y la OEA.	



Inventario de ejercicios, problemas y actividades de Desarrollo Personal, Ciudadanía y Cívica

Tercer grado de secundaria

(Apoyo a la recuperación académica 2019)

Estimado estudiante:

Te proponemos el presente inventario de ejercicios, problemas y/o actividades como un recurso de apoyo que debes seguir durante el mes de enero de 2020. Te pedimos tener presente, lo siguiente:

- Ha sido elaborado de acuerdo con el **temario de evaluación de recuperación 2019**, el cual está publicado en la página web del colegio.
- Los **ejercicios, problemas y actividades** que se presentan han sido tomados de los documentos de trabajo del año escolar 2019 y de otras fuentes, pero se ajustan a los contenidos.
- Ha sido dosificado para ser desarrollado en cuatro semanas, de lunes a viernes, destinando para ello una hora diaria aproximadamente.
- Debe ser desarrollado en pliegos de papel oficio cuadrulado. Su presentación será en un fólter manila tamaño oficio (incluir carátula), el mismo que será revisado y evaluado por los docentes responsables de la evaluación de recuperación, asignándole un peso de 25 % en el resultado final de la recuperación como “evaluación de portafolio”. De hecho, si no lo presentas desarrollado, se te asignará la nota mínima en evaluación de portafolio.
- Si los estudiantes requiriesen presentarse a la segunda oportunidad, podrán mejorar y volver a presentarlo desarrollado, prevaleciendo, en este caso, la segunda calificación. Si no lo hiciesen, mantendrán la calificación obtenida en la primera ocasión.
- En la tabla de control diario, detallada en la parte inferior, el padre de familia debe firmar para apoyar y controlar el avance diario del estudiante.
- No hemos incluido una calendarización específica para su desarrollo (fechas de inicio y fin), asumiendo que cada estudiante lo hará en coordinación con sus padres, considerando la realidad particular y los planes de la familia. En todo caso, el trabajo ha sido previsto para cuatro semanas.
- La primera oportunidad de evaluación será a fines de enero. La presentación del portafolio (inventario desarrollado) es obligatoria desde la primera oportunidad de evaluación.

Semana 1			
Bimestre	Tema	Ejercicios y actividades	Firma
1	Identidad Sexual	- Escribe un caso referido a la vida de un adolescente donde se vean reflejados los siguientes conceptos: identidad sexual, identidad de género y su orientación sexual e indica subrayando cada uno con diferentes colores.	
2	El ciudadano frente al cuidado del medio ambiente	- Elabora una historieta donde en cada viñeta se vea reflejado modos u acciones para el cuidado del medio ambiente. - Escribe un comentario acerca de la importancia de cuidar nuestro medio ambiente.	

Semana 2

Bimestre	Tema	Ejercicios y actividades	Firma
3	Los movimientos feministas en el Perú y el mundo	<ul style="list-style-type: none">- Investiga y responde: ¿Qué es el feminismo? ¿Por qué crees que surgieron los movimientos feministas? ¿Quiénes fueron las primeras mujeres feministas? ¿Cuál fue la trascendencia de cada una? Explica. ¿Cuáles fueron los movimientos feministas? ¿Qué exigían estos movimientos feministas a la sociedad?- Explica, ¿por qué es importante que existan grupos feministas?	
4	Elementos del Estado peruano	<ul style="list-style-type: none">- Elabora un organizador visual no estructurado, teniendo en cuenta los elementos del Estado peruano.- Investiga y responde: ¿Cuál es la relación que existe entre los elementos del Estado peruano? ¿Por qué son importantes los elementos del estado? Según los últimos acontecimientos ocurridos en nuestro país, ¿qué elemento del Estado peruano se encuentra inmerso en discusión y/o evaluación? y, ¿cómo está siendo tratada esta situación?	

Semana 3

Bimestre	Tema	Ejercicios y actividades	Firma
4	Mecanismos de participación ciudadana	<ul style="list-style-type: none">- Elabora un cuadro de diferencia y semejanza acerca de los mecanismos de participación ciudadana.- Responde: ¿Qué se entiende por participación ciudadana? ¿Por qué es importante que la población participe en los asuntos públicos?	
4	Sistema electoral	<ul style="list-style-type: none">- Elabora un tríptico informativo acerca del sistema electoral, teniendo en cuenta instituciones que la conforman con su definición, funciones e importancia de cada una de ellas.	

Semana 4

Bimestre	Tema	Ejercicios y actividades	Firma
4	Partidos políticos, movimientos regionales y colectivos sociales	<ul style="list-style-type: none">- Elabora un cuadro de doble entrada teniendo en cuenta definición y finalidad del tema.- Analiza una noticia de cada concepto: partidos políticos, movimientos regionales y colectivos sociales, pega el titular y escribe un breve resumen de qué trata.	



Inventario de ejercicios, problemas y actividades de Arte (tercer grado de secundaria) (Apoyo a la recuperación académica 2019)

Estimado estudiante:

Te proponemos el presente inventario de ejercicios prácticos, como un recurso de apoyo para el proceso de recuperación académica que debes seguir durante el mes de enero de 2020. Te pedimos tener presente, respecto al inventario, lo siguiente:

- Ha sido elaborado de acuerdo con los temarios de las evaluaciones de salida.
- Los ejercicios prácticos que se presentan en él han sido tomados de los documentos de trabajo del año escolar 2019 y de otras fuentes, pero que se ajustan a los contenidos del temario.
- Ha sido dosificado para ser desarrollado en cuatro semanas, de lunes a viernes, destinando para ello una hora diaria aproximadamente.
- Deben ser desarrollados en papel bond A4 blanco. Su presentación será en un fólter manila tamaño A4 (incluir carátula), el mismo que será revisado y evaluado por el docente responsables de la evaluación de recuperación, asignándole un peso de 25 % en el resultado final de la recuperación como "evaluación de portafolio". De hecho, si no lo presentas desarrollado, se te asignará la nota mínima en evaluación de portafolio.
- Si los estudiantes requiriesen presentarse a la segunda oportunidad, podrán mejorar y volver a presentarlo desarrollado, prevaleciendo, en este caso, la segunda calificación. Si no lo hiciesen, mantendrán la calificación obtenida en la primera ocasión.
- En la tabla de control diario, el padre de familia debe firmar para apoyar y controlar el avance diario del estudiante en su desarrollo.
- No hemos incluido una calendarización específica para su desarrollo (fechas de inicio y fin), asumiendo que cada estudiante lo hará en coordinación con sus padres, considerando la realidad particular y los planes de la familia. En todo caso, el trabajo ha sido previsto para cuatro semanas.
- La primera oportunidad de evaluación será a fines de enero. La presentación del portafolio (inventario desarrollado) es obligatoria desde la primera oportunidad de evaluación.

Semana 1

Tema 1: Dibujo artístico: (técnica del lápiz carboncillo).

- Imprime la lámina del **anexo 1**. A continuación, dibuja el diseño propuesto. No olvides de leer las recomendaciones.

Tabla de firmas del padre de familia de control diario de la semana 1				
Lunes 6 de enero	Martes 7 de enero	Miércoles 8 de enero	Jueves 9 de enero	Viernes 10 de enero

Semana 2

Tema 2: Dibujo artístico: (técnica de los lápices de color).

- Imprime la lámina del **anexo 2**. A continuación, dibuja el diseño propuesto. No olvides de leer las recomendaciones.

Tabla de firmas del padre de familia de control diario de la semana 2				
Lunes 13 de enero	Martes 14 de enero	Miércoles 15 de enero	Jueves 16 de enero	Viernes 17 de enero

Semana 3

Tema 3 Dibujo técnico: Diseño gráfico con escuadras y compás

- Imprime las láminas de los **anexos 3 y 4**. A continuación, dibuja el diseño propuesto. No olvides de leer las recomendaciones.

Tabla de firmas del padre de familia de control diario de la semana 3				
Lunes 20 de enero	Martes 21 de enero	Miércoles 22 de enero	Jueves 23 de enero	Viernes 24 de enero

Semana 4

Tema 4: Dibujo Técnico: isometría

- Imprime las láminas de los **anexos 5 y 6**. A continuación, dibuja el diseño propuesto. No olvides de leer las recomendaciones.

Tabla de firmas del padre de familia de control diario de la semana 4				
Lunes 27 de enero	Martes 28 de enero	Miércoles 29 de enero	Jueves 30 de enero	Viernes 31 de enero

Tabla de puntajes						
Semana 1		Semana 2		Semana 3	Semana 4	Puntaje
Lámina 1	Lámina 2	Lámina 3	Lámina 4	Lámina 5	Lámina 6	
3 puntos	3 puntos	3 puntos	3 puntos	4 puntos	4 puntos	

Detalles

Dibujo técnico	
Puntaje	Detalle
3 puntos	Lámina totalmente concluida de acuerdo al requerimiento propuesto.
2 puntos	Lámina con más del 50 % concluida de acuerdo al requerimiento propuesto.
1 punto	Lámina con menos del 50 % concluida de acuerdo al requerimiento propuesto.
0 punto	No presentó su lámina.

Dibujo artístico	
Puntaje	Detalle
4 puntos	Lámina totalmente concluida de acuerdo al requerimiento propuesto.
3 puntos	Lámina con más del 75 % concluida de acuerdo al requerimiento propuesto.
2 puntos	Lámina con más del 50 % concluida de acuerdo al requerimiento propuesto.
1 punto	Lámina con menos del 50 % concluida de acuerdo al requerimiento propuesto.
0 punto	No presentó su lámina.

Anexo 1



Dibuja el diseño propuesto con lápiz carboncillo, tomando en cuenta encuadre, proporción y degradación.

 <p>CEP Nuestra Señora del Perpetuo Socorro El estudio, tan natural como el amor y el descanso</p>	<p>Arte y Cultura</p>	<p>Lámina n.º 1</p>	<p>Dibujado por:</p>	<p>We prepare for Cambridge English Qualifications</p>	<p>Código: S3- _ - _</p>	<p>Revisado por: Enrique Parks Arellano</p>	<p> Pequeños detalles que nos hacen mejores personas ACREDITACIÓN INTERNACIONAL CINEP - CCCC (2014 - 2019)</p>
-------------------------------------------------------------------------------------------------------------------------------------------------------------------------------------------	------------------------------	--------------------------------	----------------------	-----------------------------------------------------------------------	-------------------------------------	--------------------------------------------------------	----------------------------------------------------------------------------------------------------------------------------------------------------------------------------------------------------------------

Anexo 2



Dibuja el diseño propuesto con lápices de color, tomando en cuenta encuadre, proporción, degradación y armonía de

 <p>CEP Nuestra Señora del Perpetuo Socorro El estudio, tan natural como el arte y el descanso</p>	Arte y Cultura	Lámina n.º 2	Dibujado por:	<small>We prepare for</small>  <small>English Qualifications</small>	Código: S3-__-__	Revisado por: Enrique Parks Arellano	 Pequeños detalles que nos hacen mejores personas <small>ACREDITACIÓN INTERNACIONAL CNEP - CCCC (2014 - 2019)</small>
-------------------------------------------------------------------------------------------------------------------------------------------------------------------------------------------	-----------------------	------------------------	---------------	-----------------------------------------------------------------------------------------------------------------------------------------------------------------	----------------------------	------------------------------------------------	----------------------------------------------------------------------------------------------------------------------------------------------------------------------------------------------------------------------

Anexo 3

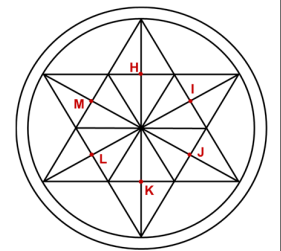
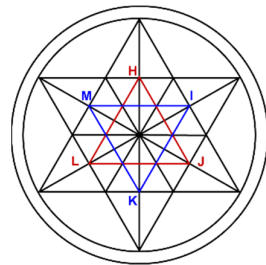
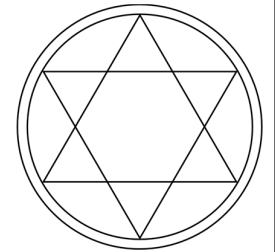
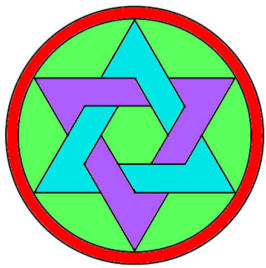
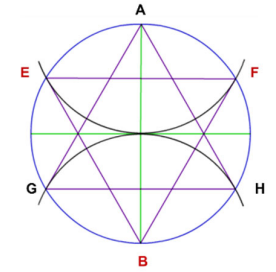
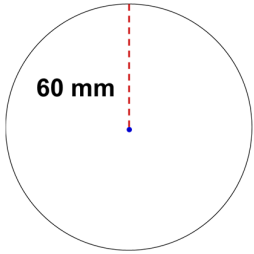

Dibuja con compás, escuadras, fine pen negro y lápices de colores el siguiente diseño gráfico.

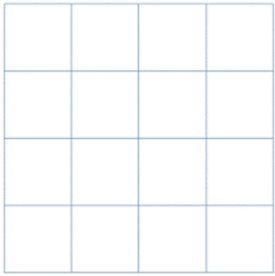

160 x 160

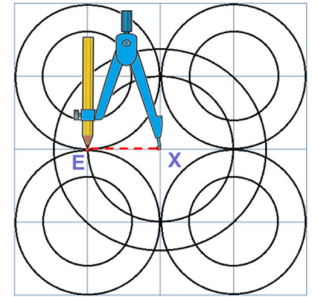
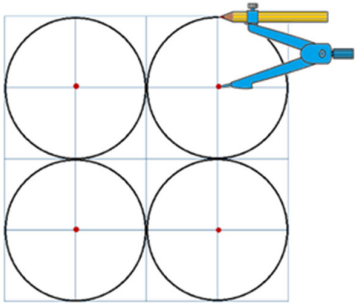
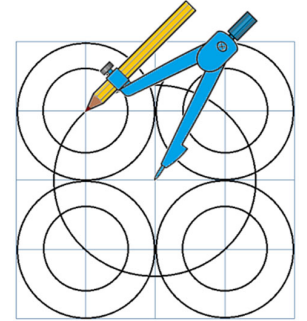

25 mm.

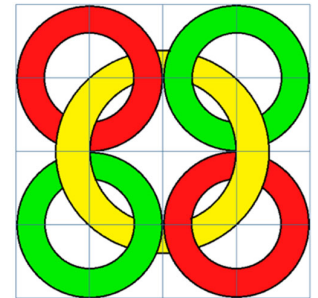
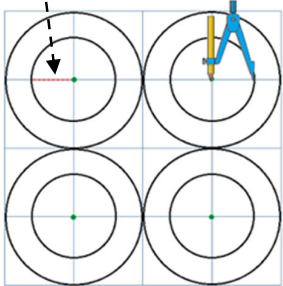

Anexo 4

Dibuja con compás, escuadras, fine pen negro y lápices de color el siguiente diseño gráfico.

Con las medidas dadas dibuja con escuadras, fine pen negro y colores los dos sólidos isométricos.

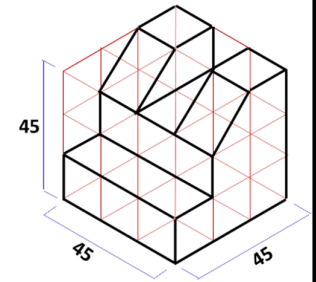
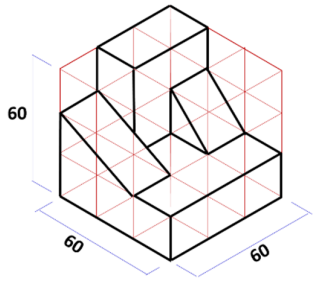

Anexo 5

Con las medidas dadas dibuja con escuadras, fine pen negro y colores los dos sólidos isométricos.

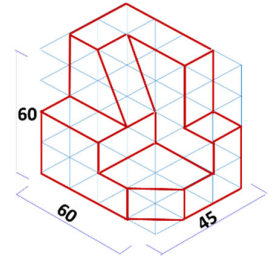
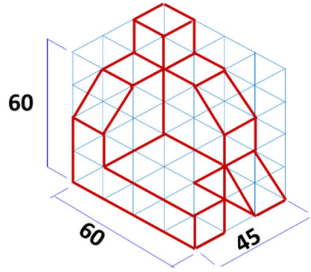

Anexo 6



INVENTARIO DE EJERCICIOS, PROBLEMAS Y ACTIVIDADES – APOYO A LA RECUPERACIÓN ACADÉMICA 2019

Docente responsable: Roberto David Mendoza Llajaruna

Estimado estudiante:

Te proponemos el presente inventario de ejercicios y problemas como un recurso de apoyo para el proceso de recuperación académica que debes seguir durante este verano. Te pedimos tener presente que:

- El inventario ha sido elaborado de acuerdo con el temario de la evaluación de salida del cuarto bimestre. Para el caso específico de CIETEC, abarca solamente la competencia explica el mundo físico basándose en conocimientos sobre los seres vivos; materia y energía; biodiversidad, Tierra y universo.
- Los ejercicios y problemas del inventario han sido tomados de los documentos de trabajo.
- El inventario ha sido dosificado para ser desarrollado en cuatro semanas, de lunes a viernes, destinando para ello una hora diaria aproximadamente.
- El inventario debe ser desarrollado en un cuaderno o cuadernillo aparte, el mismo que será revisado y evaluado por los docentes responsables de la evaluación de recuperación, asignándole un peso de 25 % en el resultado final de la recuperación como "evaluación de portafolio". De hecho, si no presentases el cuaderno con el inventario desarrollado, se te asignará la nota mínima en evaluación de portafolio.
- Si los estudiantes requiriesen presentarse a la segunda oportunidad, podrán mejorar y volver a presentar el inventario desarrollado, prevaleciendo, en este caso, la segunda calificación. Si no lo hiciesen, mantendrán la calificación obtenida en la primera ocasión.
- La columna "firma" debe ser usada por los padres de familia para apoyar y controlar el avance diario del estudiante en el desarrollo del inventario.
- No hemos incluido una calendarización específica para el desarrollo del inventario (fechas de inicio y fin), asumiendo que cada estudiante lo hará en coordinación con sus padres, considerando la realidad particular y los planes de la familia. En todo caso, el trabajo ha sido previsto para cuatro semanas.
- La primera oportunidad de evaluación será a fines de enero. La presentación del portafolio con el inventario desarrollado es obligatoria desde la primera oportunidad de evaluación.

Semana 1

Tema	Páginas	Ejercicios y actividades	Firma
Estructura de la tabla periódica		Anexo 1	

Semana 2

Tema	Páginas	Ejercicios y actividades	Firma
Configuración electrónicas de iones		Anexo 2	

Semana 3

Tema	Páginas	Ejercicios y actividades	Firma
Nomenclatura (ácidos hidrácidos, oxisales, sales haloideas)		Anexo 3	

Semana 4

Tema	Páginas	Ejercicios y actividades	Firma
Balance de ecuaciones (Redox)		Anexo 4	

Anexo 1

1. Escribir el nombre y símbolo de los elementos químicos del bloque s.
2. Escribir el nombre y símbolo de los elementos químicos del bloque p.
3. Escribir el nombre y símbolo de los elementos químicos del bloque d.
4. Escribir el nombre y símbolo de los elementos químicos del bloque f.
5. Escribir los estados de oxidación y valencia del cloro, plata, azufre, cobre, hierro, cobalto, plomo y oro.
6. Escribir el nombre y símbolo de los elementos químicos llamados anfígenos.
7. Escribir el nombre y símbolo de los elementos químicos llamados terreos.
8. Escribir el nombre y símbolo de los elementos químicos llamados carbonoides.
9. Escribir el nombre y símbolo de los elementos químicos del periodo 5.
10. Escribir el nombre y símbolo del elemento que está en el periodo 4 y grupo IB.

Anexo 2

1. Escribir la configuración electrónica desarrollada, simplificada (Kernel) y por orbitales, usando la regla de Sarrus, de los elementos químicos del 1 al 24.
2. Escribir la configuración electrónica de los siguientes iones: O^{2-} , K^+ , As^{3-} , Be^{2+} , Cl^- , Cs^+ , F^- , Ca^{2+} , Co^{+3} , Fe^{2+} , N^{3-} , Na^{1+} , Al^{3+} , Se^{2-} , H^+ , Ba^{2+} y P^{3-} .

Anexo 3

1. Determinar el estado de oxidación del elemento que se solicita.
 - 1.1. Hallar el estado de oxidación del estaño en S_nO_2 .
 - 1.2. Hallar el estado de oxidación del cloro en Cl_2O_3 .
 - 1.3. Determinar el estado de oxidación del carbono en $MgCO_3$.
 - 1.4. Determinar el estado de oxidación del azufre en Na_2SO_4 .
 - 1.5. Determinar el estado de oxidación del yodo en I_2O .
 - 1.6. Determinar el estado de oxidación del plomo en PbO_2 .
 - 1.7. Determinar el estado de oxidación del nitrógeno en HNO_3 .
 - 1.8. Determinar el estado de oxidación del manganeso en $HMnO_4$.
 - 1.9. Determinar el estado de oxidación del cromo en $H_2Cr_2O_7$.
 - 1.10. Determinar el estado de oxidación de platino en PtO_2 .
2. Formular y nombrar las sales oxisales con la nomenclatura tradicional (clásica). No olvides balancear y colocar los coeficientes con color rojo; guíate del ejemplo 1.

Luego de haber formulado, nombrado y balanceado, indaga en libros e internet, y escribe los usos que se le da a la sal mencionada. Solo si aparece, escribe el nombre comercial o común de la sal oxisal.

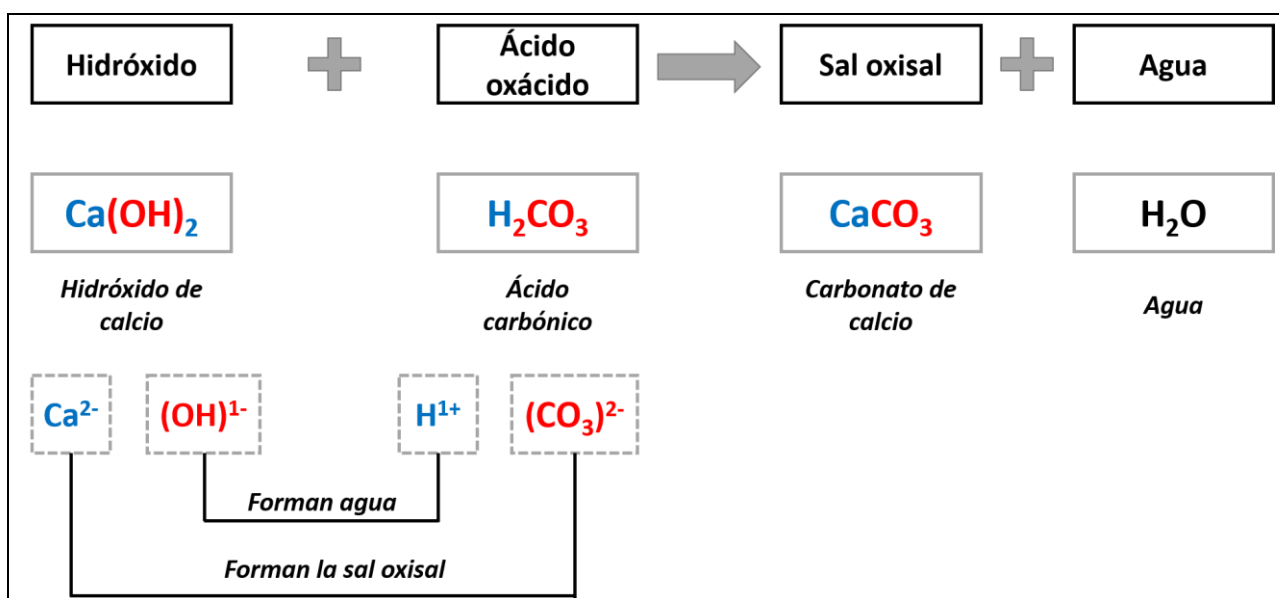

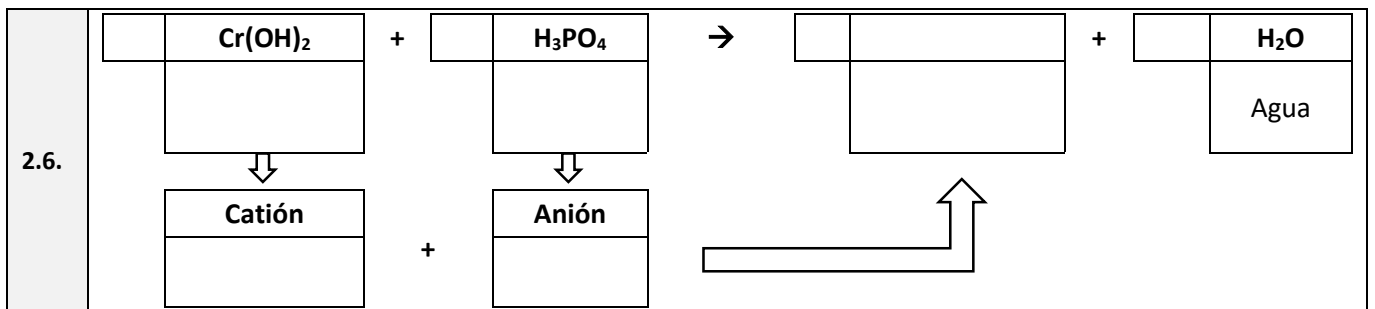
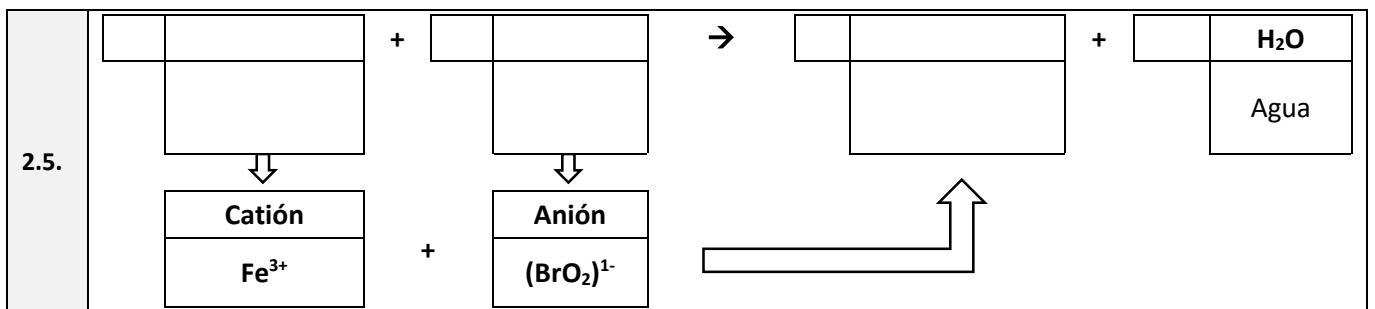
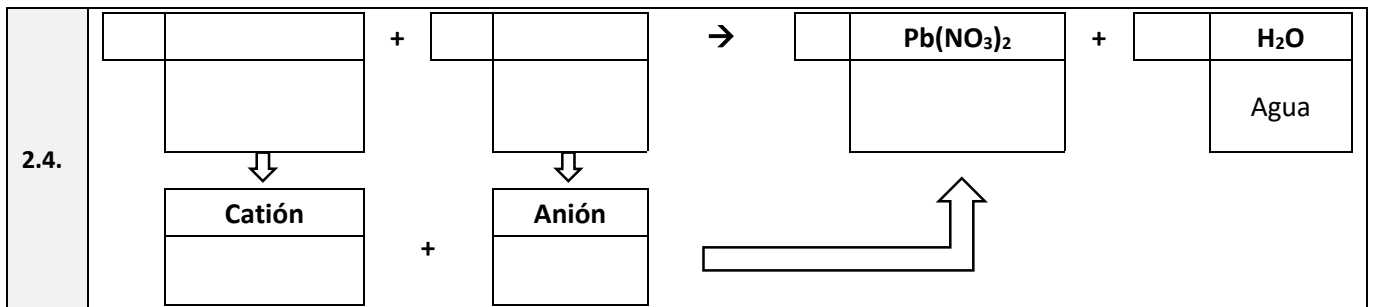
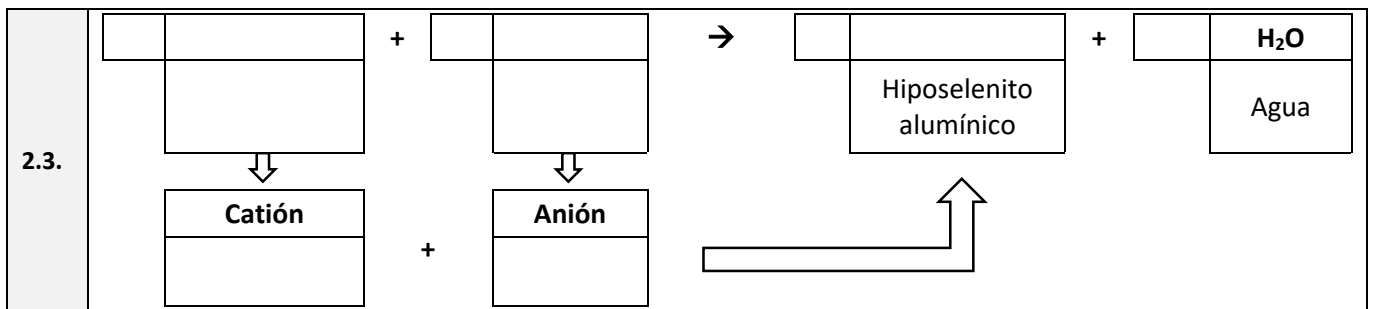
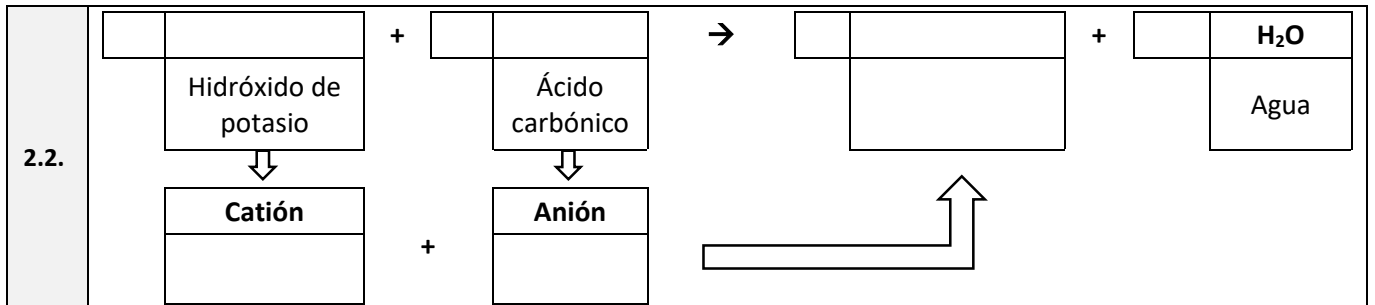
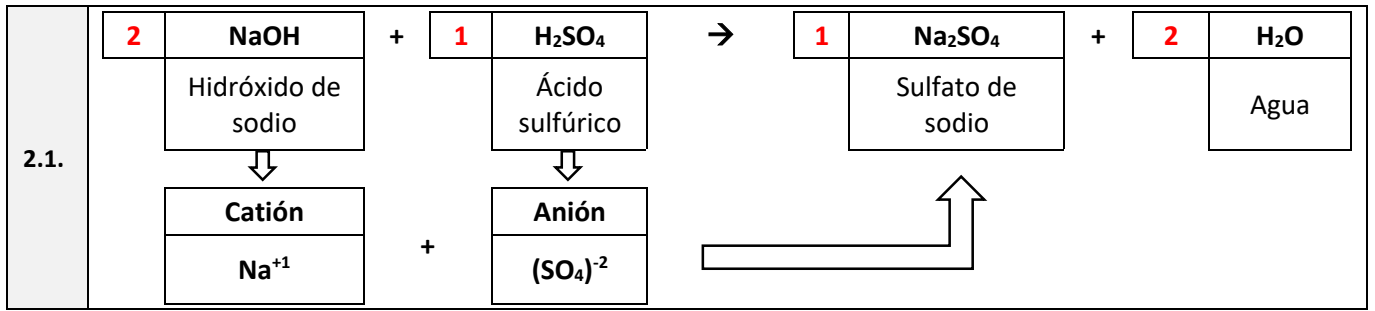

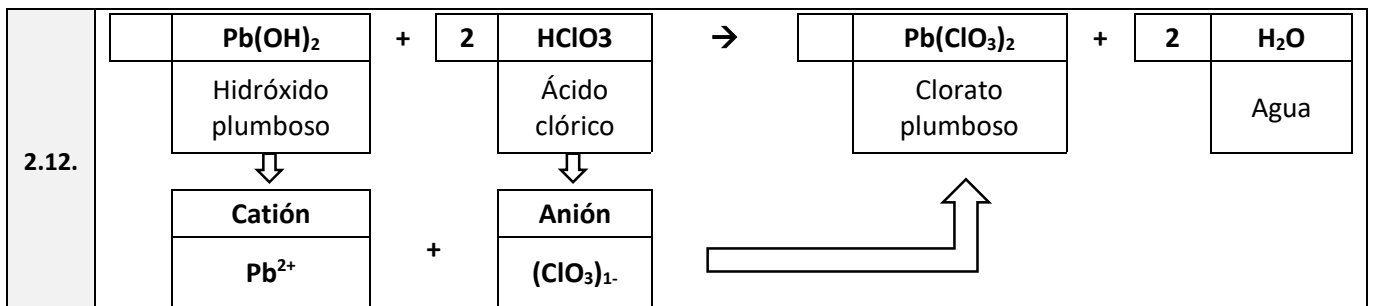
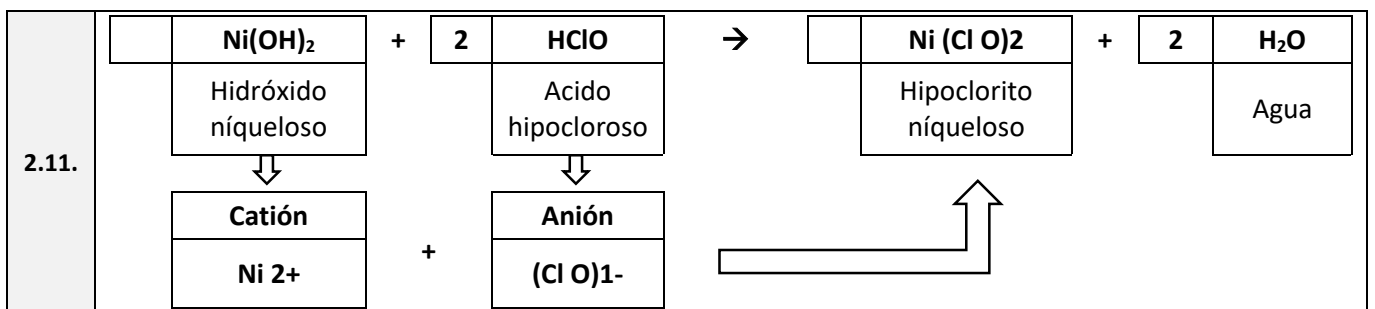
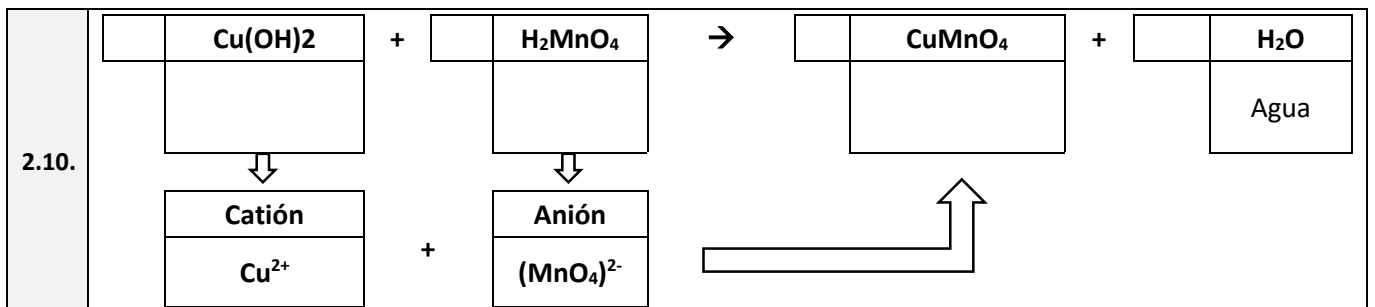
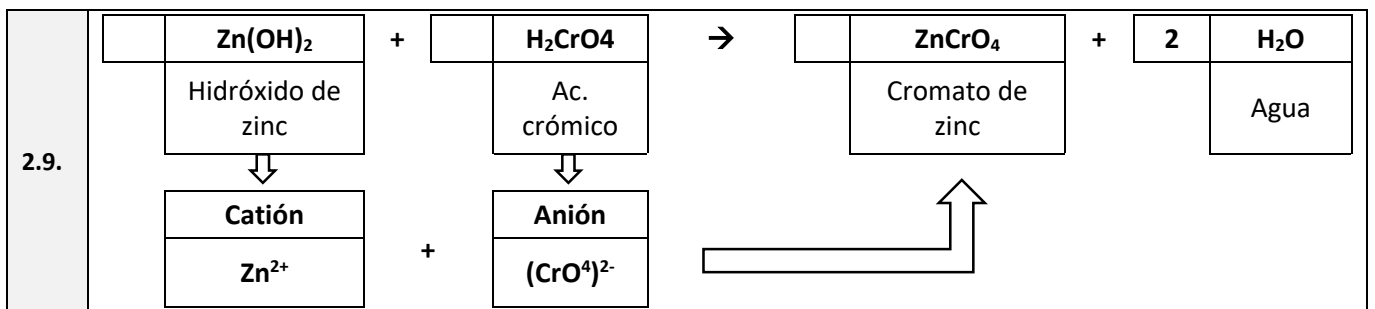
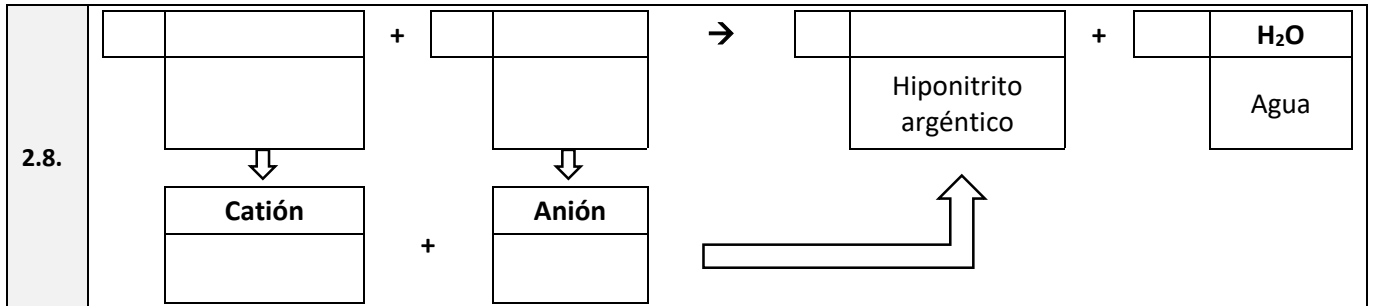
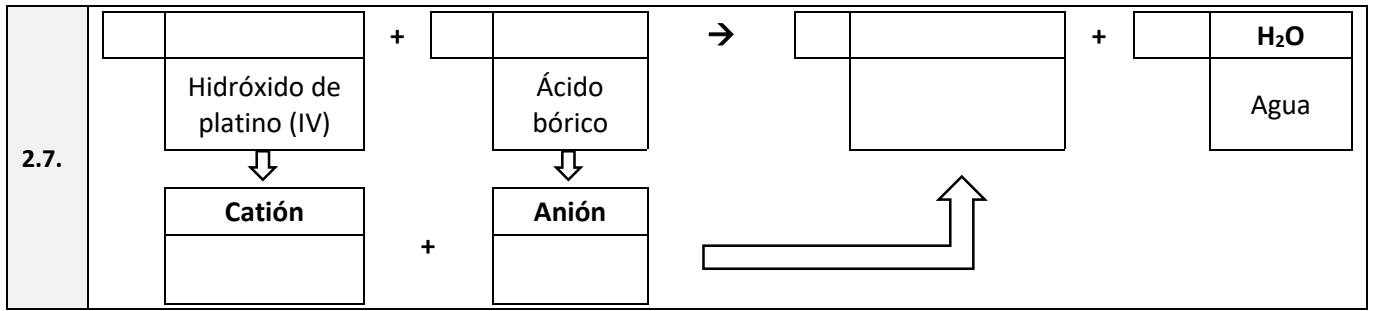

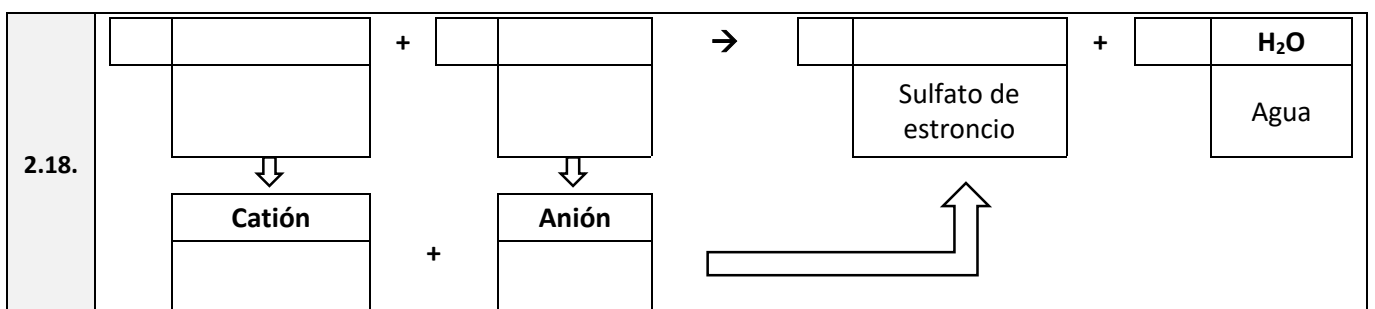
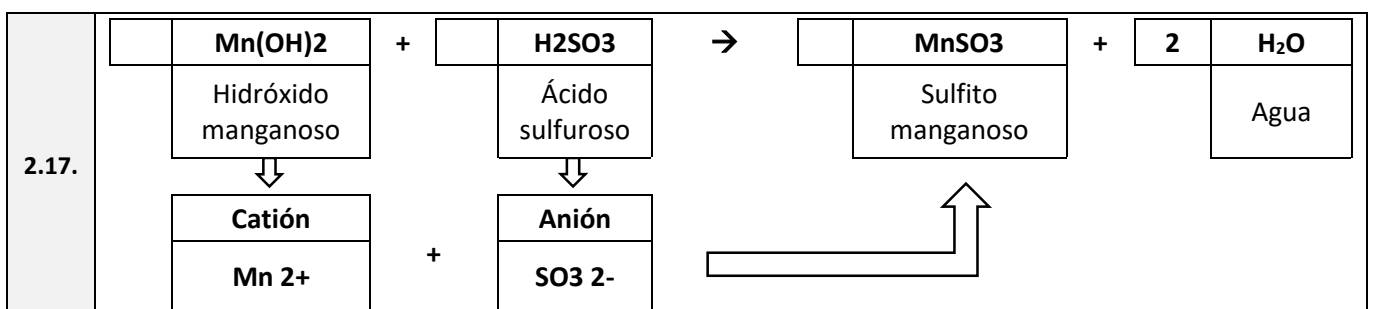
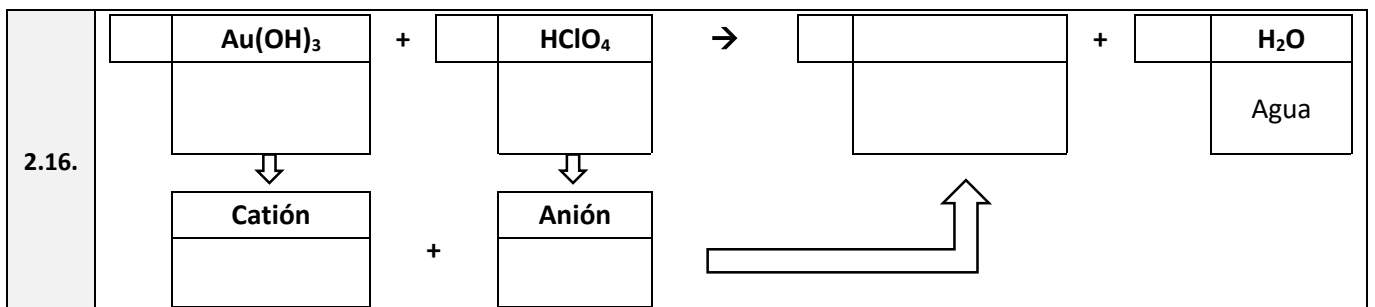
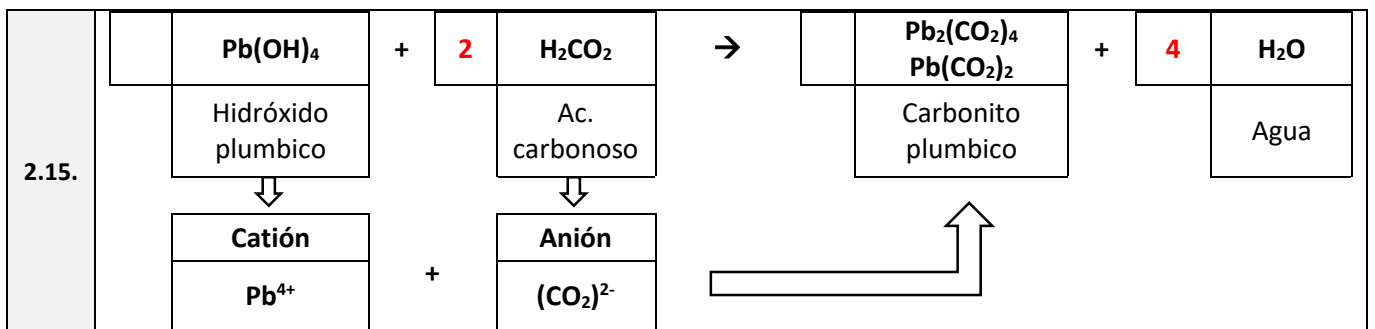
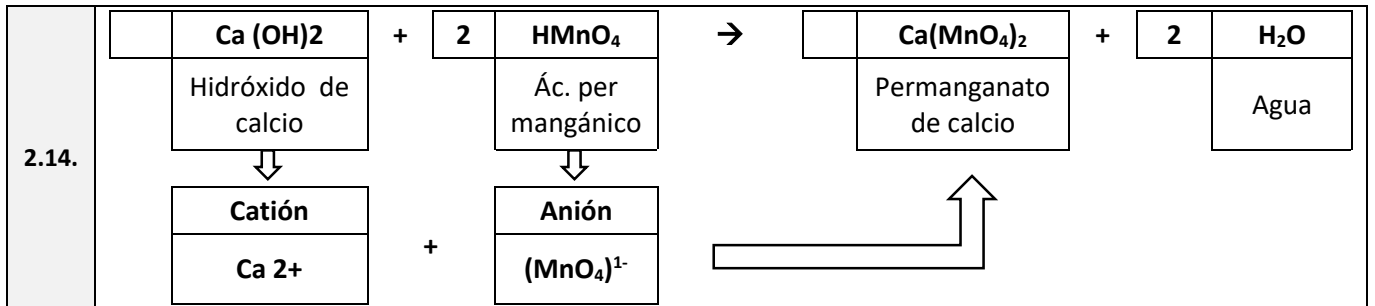
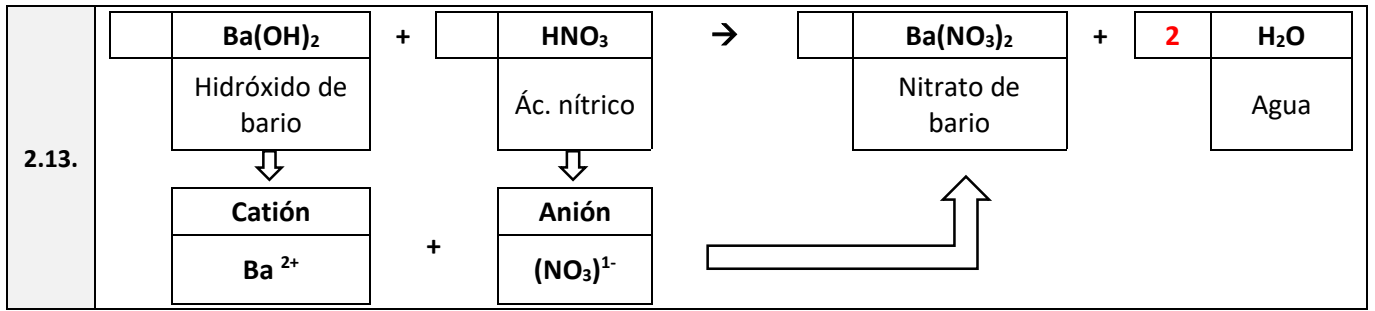

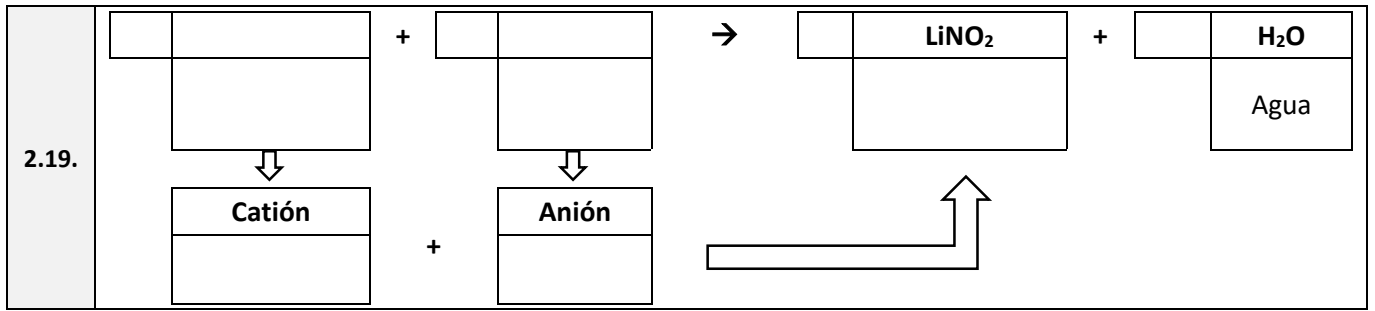

3. Formular y nombrar los ácidos hidrácidos con los elementos de los grupos VI A y VII A, usando las nomenclaturas tradicional y sistemática.

4. Formular, nombrar y balancear las sales haloideas. Escribir los coeficientes con color rojo.

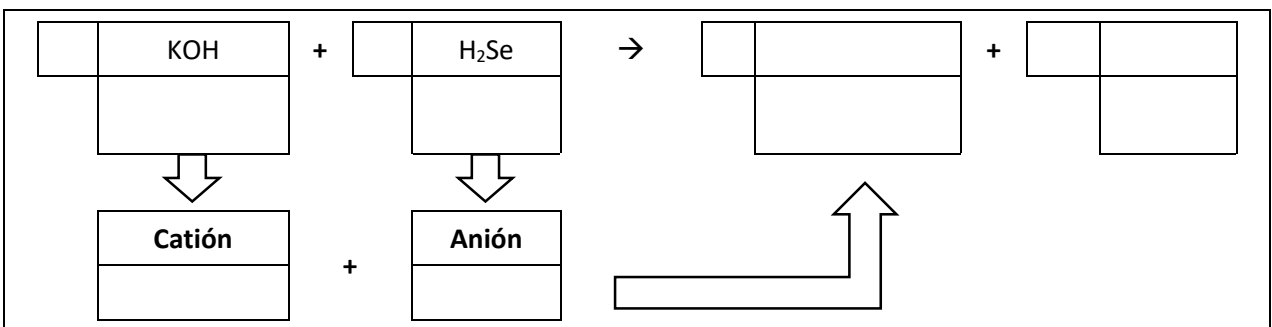
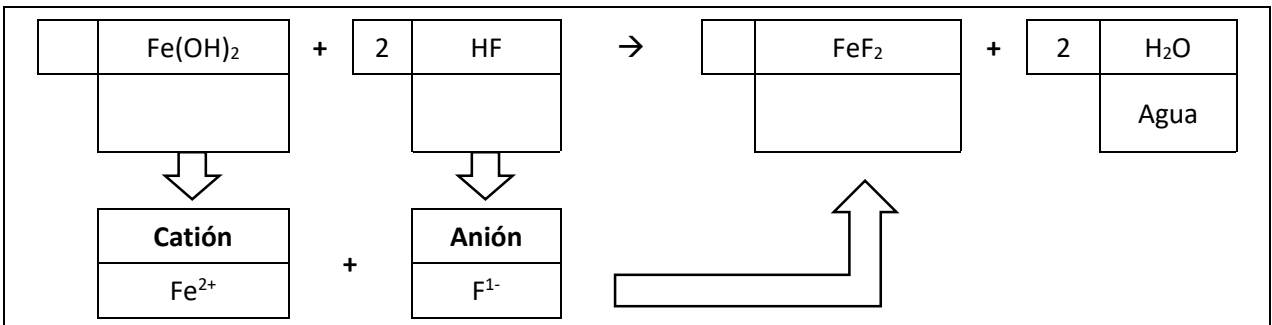
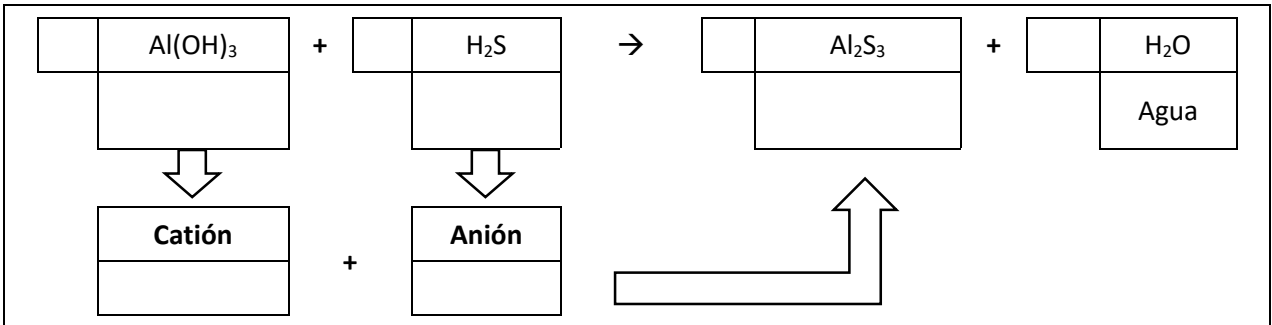
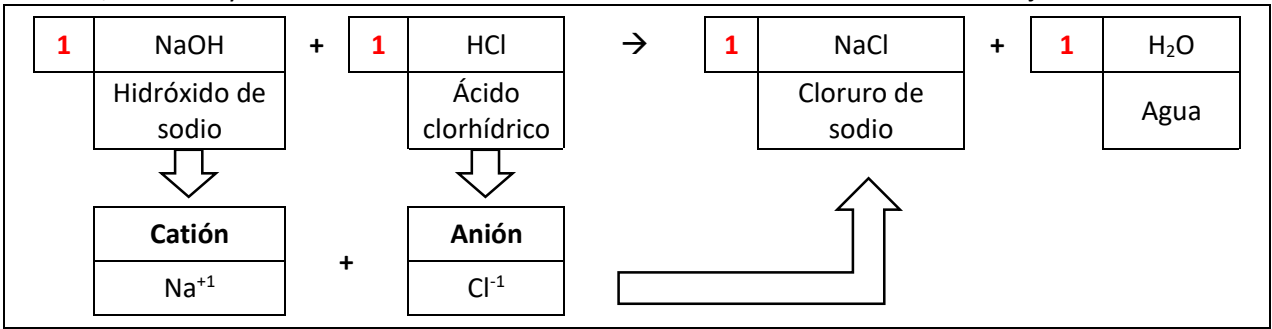

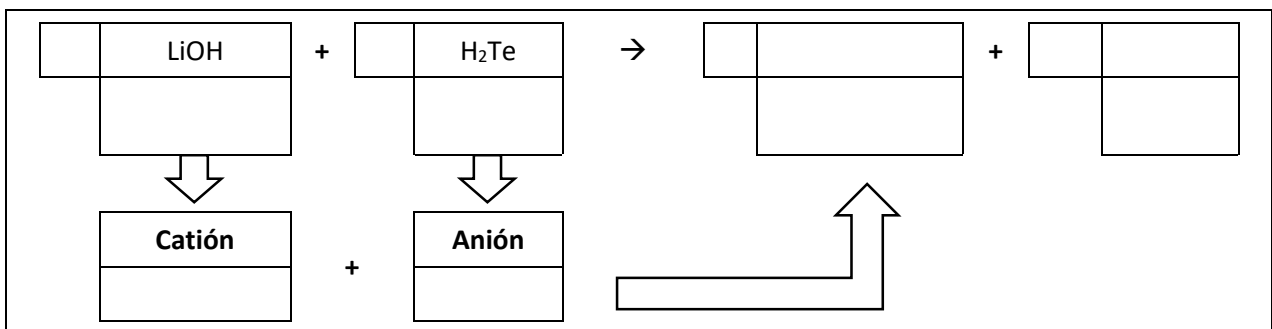
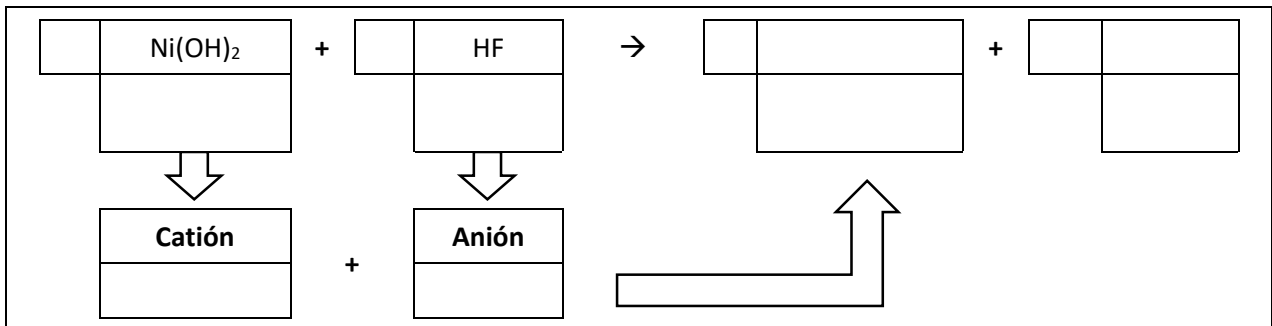
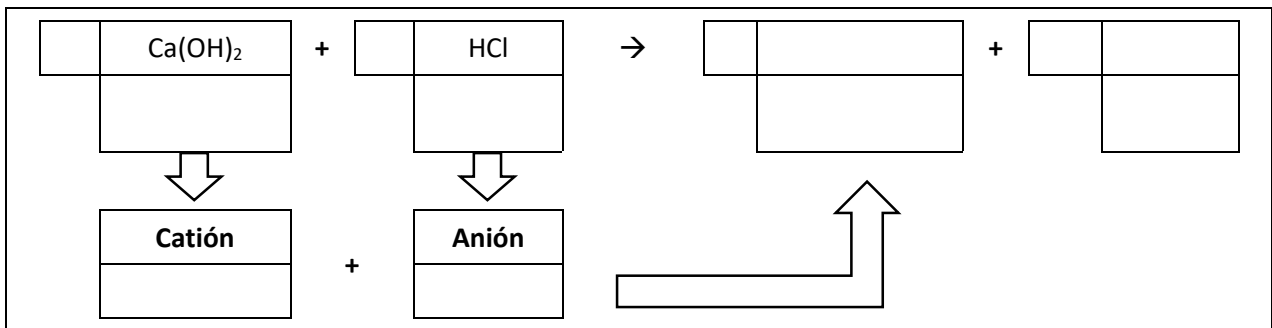
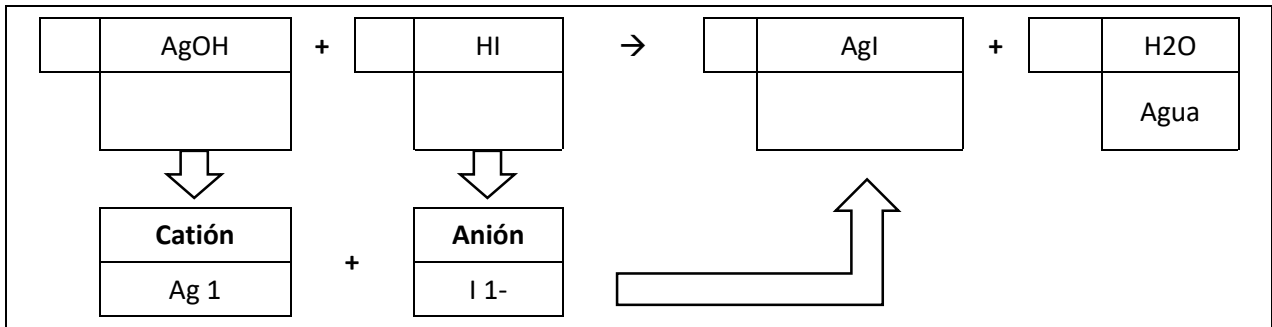
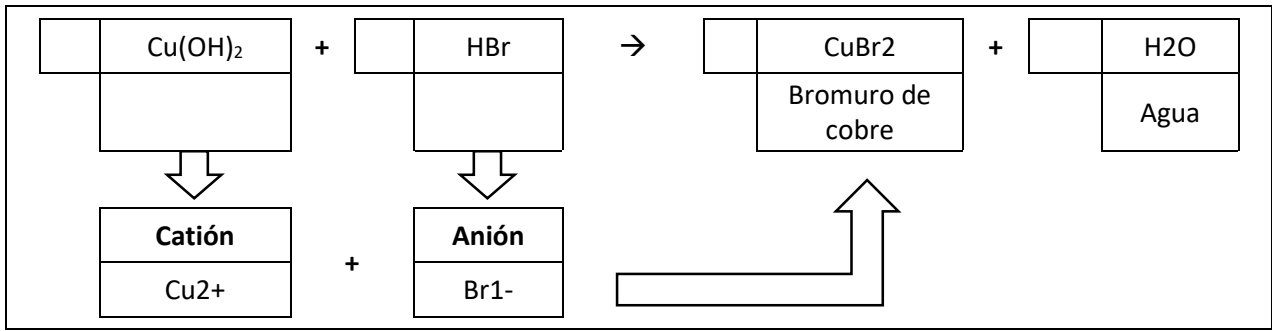

Anexo 4

1. Balanciar las ecuaciones siguientes por el método REDOX, siguiendo todos los que te han servido para llegar a encontrar los coeficientes de las ecuaciones químicas. Los coeficientes escribirlos con lapicero de color rojo.

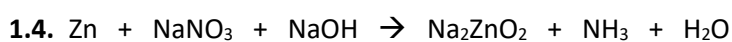
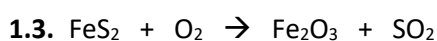
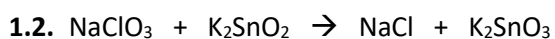
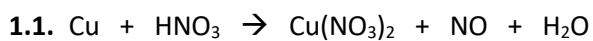

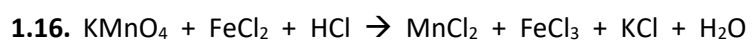
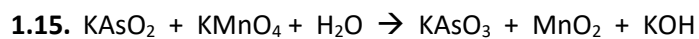
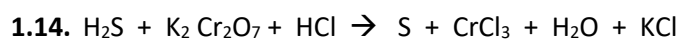
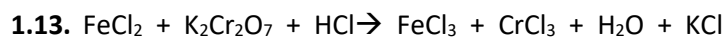
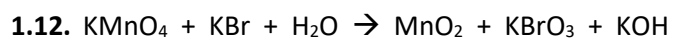
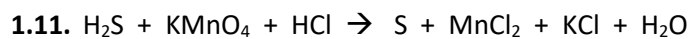
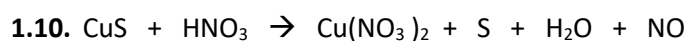
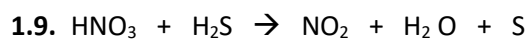
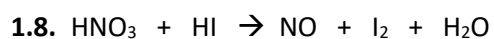
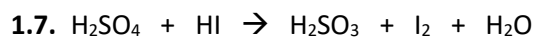
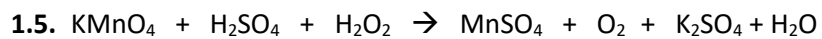



INGLÉS

Inventario de ejercicios y actividades
Apoyo a la recuperación académica 2019

S3 S4
BASIC

Estimado estudiante:

Como un recurso de apoyo que debes seguir durante el mes de enero de 2020, te proponemos el presente inventario de ejercicios y actividades, para lo cual ten en cuenta lo siguiente:

- El inventario ha sido elaborado de acuerdo con el temario de evaluación de recuperación 2019, el cual está publicado en la página web del colegio.
- Los ejercicios, problemas y actividades se ajustan a los contenidos desarrollados durante el año escolar 2019 y han sido tomados de los libros texto, documentos de trabajo y de otras fuentes.
- El inventario ha sido dosificado para ser desarrollado en cuatro semanas, de lunes a viernes, destinando para ello una hora diaria aproximadamente.
- Los ejercicios, problemas y actividades deben ser desarrollados en pliegos de papel oficio cuadrulado. Su presentación será en un folder manila tamaño oficio (incluir carátula), el mismo que será revisado y evaluado por los docentes responsables de la evaluación de recuperación, asignándole un peso de 25% en el resultado final de la recuperación como "evaluación de portafolio". De hecho, si no lo presentas desarrollado, se te asignará la calificación mínima en evaluación de portafolio.
- Si los estudiantes requiriesen presentarse a la segunda oportunidad, podrán mejorar y volver a presentarlo desarrollado, prevaleciendo, en este caso, la segunda calificación. Si no lo hiciesen, mantendrán la calificación obtenida en la primera ocasión.
- En la tabla de control diario, detallada en la parte inferior, el padre de familia debe firmar para apoyar y controlar el avance diario del estudiante.
- No hemos incluido una calendarización específica para su desarrollo (fechas de inicio y fin), asumiendo que cada estudiante lo hará en coordinación con sus padres, considerando la realidad particular y los planes de la familia. En todo caso, el trabajo ha sido previsto para cuatro semanas.

Además:

- Para los estudiantes cuya situación al término del año escolar es de **REQUIERE RECUPERACIÓN**, el colegio programa solo la Evaluación de Recuperación hasta en dos oportunidades:
 - 1.^a oportunidad entre los días 28, 29 y 30 de enero
 - 2.^a oportunidad entre los días 12, 13 y 14 de febrero
- La presentación del portafolio (inventario desarrollado) es obligatoria desde la primera oportunidad de evaluación.

Semana 1 – (BIM 1)

Family ties, possessive adjectives, possessive pronouns, possessives 's / s' (reference Unit 4: Family ties)

MONDAY:

1. Design YOUR family tree using photos and names.
2. Write ten (10) sentences about the family ties using possessives.

Example:

Nena is Agustin's wife.

Andrea is Susana's daughter.

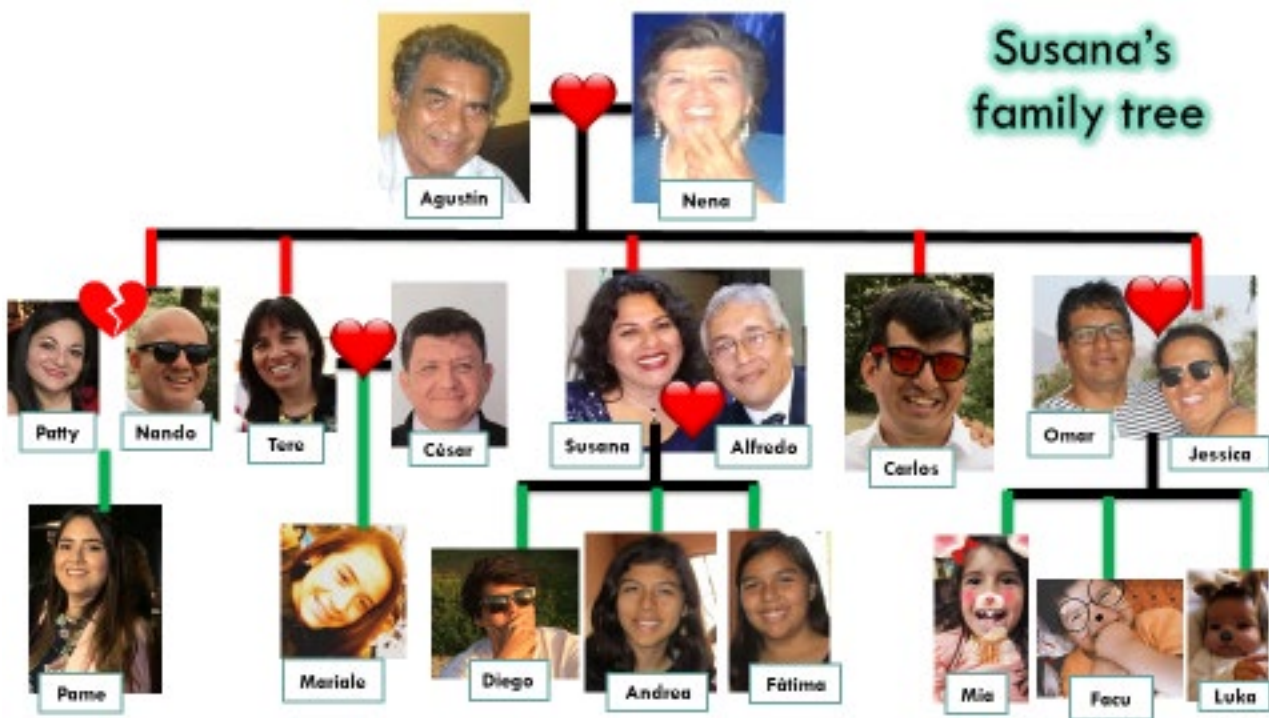

Sentences

1. _____.
2. _____.
3. _____.
4. _____.
5. _____.
6. _____.
7. _____.
8. _____.
9. _____.
10. _____.

TUESDAY:

Read the text about the British Royal family and complete the family tree with the correct names.

On 22 July 2013, Prince George of Cambridge was born. He is the first son of Prince William and Catherine (Kate) Middleton, the Duchess of Cambridge. Prince George is the third in the line to the British throne and will one day succeed his great-grandmother, Queen Elizabeth II. He has got two siblings: Princess Charlotte and Prince Louis.

Prince George's grandparents are Charles, Prince of Wales, and Diana, Princess of Wales (who was tragically killed in a car crash in Paris in 1997). Prince George has only one uncle: Prince Harry. He is married to Megan Markle and they have got one son: Archie. He is Prince George's cousin.

The current Queen, Elizabeth II, was born in 1926. Her parents were Elizabeth Bowes-Lyon (the Queen Mother) and George VI (who was the previous King). She has one sister, Princess Margaret.

Queen Elizabeth II married Prince Philip in 1947. They have got four children: Charles, Anne, Andrew and Edward.

Queen Elizabeth II was crowned in 1953. When she dies or abdicates, her eldest son, Charles, will become King, followed by William, then George.

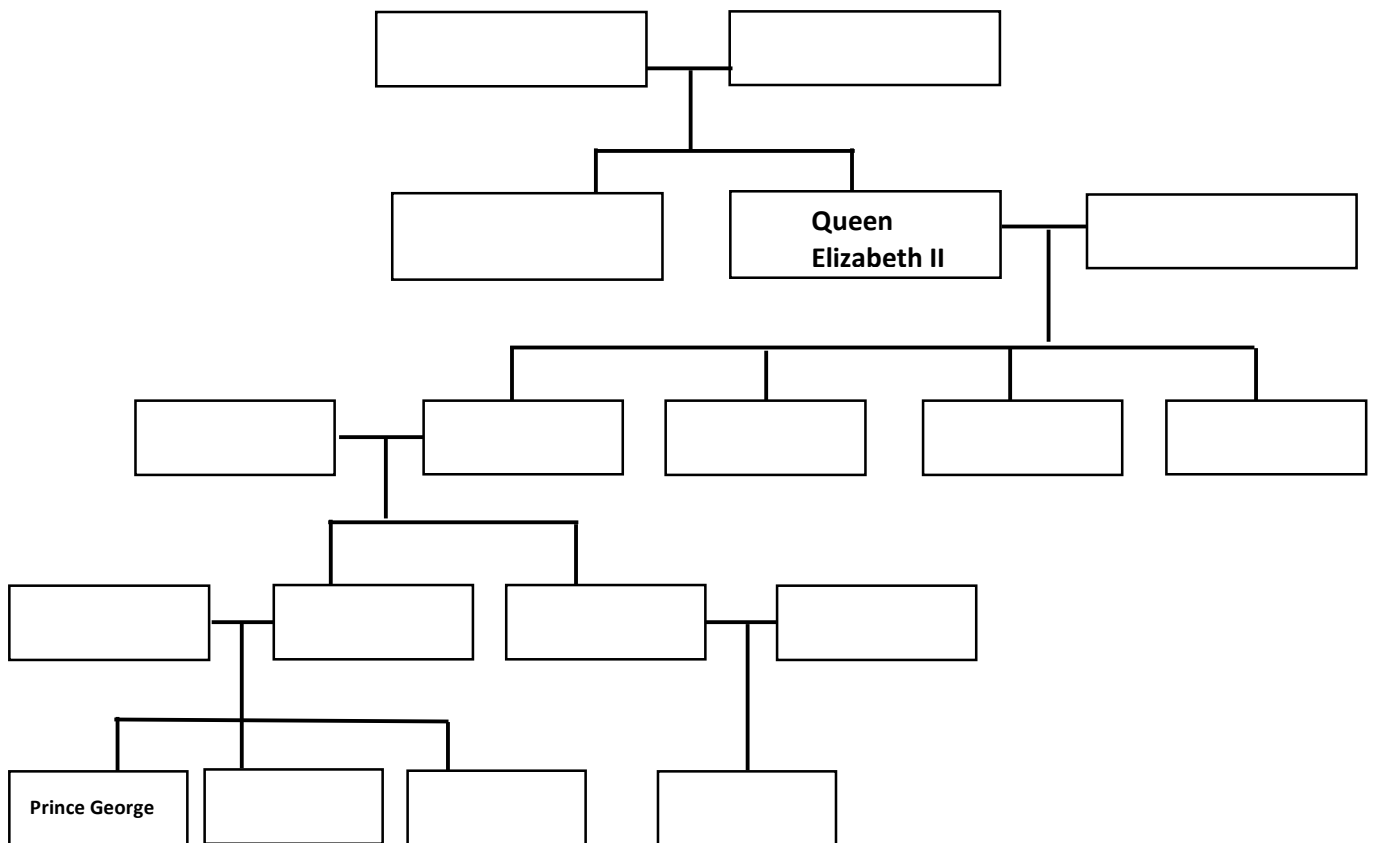

Possessive adjectives and pronouns

I → my → mine
You → your → yours
He → his → his
She → her → hers
It → its
We → our → ours
You → your → yours
They → their → theirs



I've got a kite.
It's my kite.
It's mine.



You have got a present.
It's _____ present.
It's _____.



She has got a cat.
It's _____ cat.
It's _____.

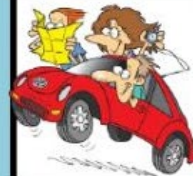

They have got a car.
It's _____ car.
It's _____.



We have got a bike.
It's _____ bike.
It's _____.



You have got a doll.
It's _____ doll.
It's _____.



He has got a ball.
It's _____ ball.
It's _____.



You have got a boat.
It's _____ boat.
It's _____.



I've got a book.
It's _____ book.
It's _____.



They have got a dog.
It's _____ dog.
It's _____.



We have got some money.
It's _____ money.
It's _____.



She has got a cake.
It's _____ cake.
It's _____.

GRAMMAR QUIZ

POSSESSIVE: -'S and -S'

- Complete these sixteen sentences to score your knowledge of **POSSESSIVE 'S and S'**.

- This car is my car, and that car is**
 - a) Tom
 - b) Toms
 - c) Tom's
- We need some pens. Where are your ...?**
 - a) pens
 - b) pen's
 - c) pens'
- Do these books belong to Alex? Are they ...?**
 - a) his'
 - b) he's
 - c) his
- My ... like to go swimming at a lake near our home.**
 - a) brother's
 - b) brothers'
 - c) brothers
- My ... favorite food is pizza. They both share one every week.**
 - a) brother's
 - b) brothers'
 - c) brothers
- How many ... did you ride your bicycle last week?**
 - a) times
 - b) time's
 - c) times'
- My ... house is over there. They live just across the street.**
 - a) cousins'
 - b) cousins
 - c) cousin's
- (A) How many ... do you have?
(B) Two.**
 - a) apple's
 - b) apples
 - c) apples'
- Monday was their last ... to study before their test on Tuesday.**
 - a) days'
 - b) day's
 - c) day
- How many ... did the children eat at the park?**
 - a) chocolate
 - b) chocolate's
 - c) chocolates
- ... bicycle is broken, so he's going to take a bus to work today.**
 - a) Robert's
 - b) Roberts'
 - c) Robert
- The ... teacher is standing at the front of their classroom.**
 - a) student's
 - b) students'
 - c) students
- Next ... English class will begin at two o'clock, not three o'clock.**
 - a) Thursdays'
 - b) Thursdays
 - c) Thursday's
- Those are my ... toys on the floor. They didn't put them away.**
 - a) children's
 - b) childrens
 - c) childrens'
- There are many students and many ... at the college.**
 - a) classrooms'
 - b) classroom's
 - c) classrooms
- (A) What is your ... name?
(B) Leonardo.**
 - a) friends'
 - b) friend's
 - c) friends

FRIDAY

Take a photograph with some members of your family. Describe them in a 100-word paragraph.

Example:

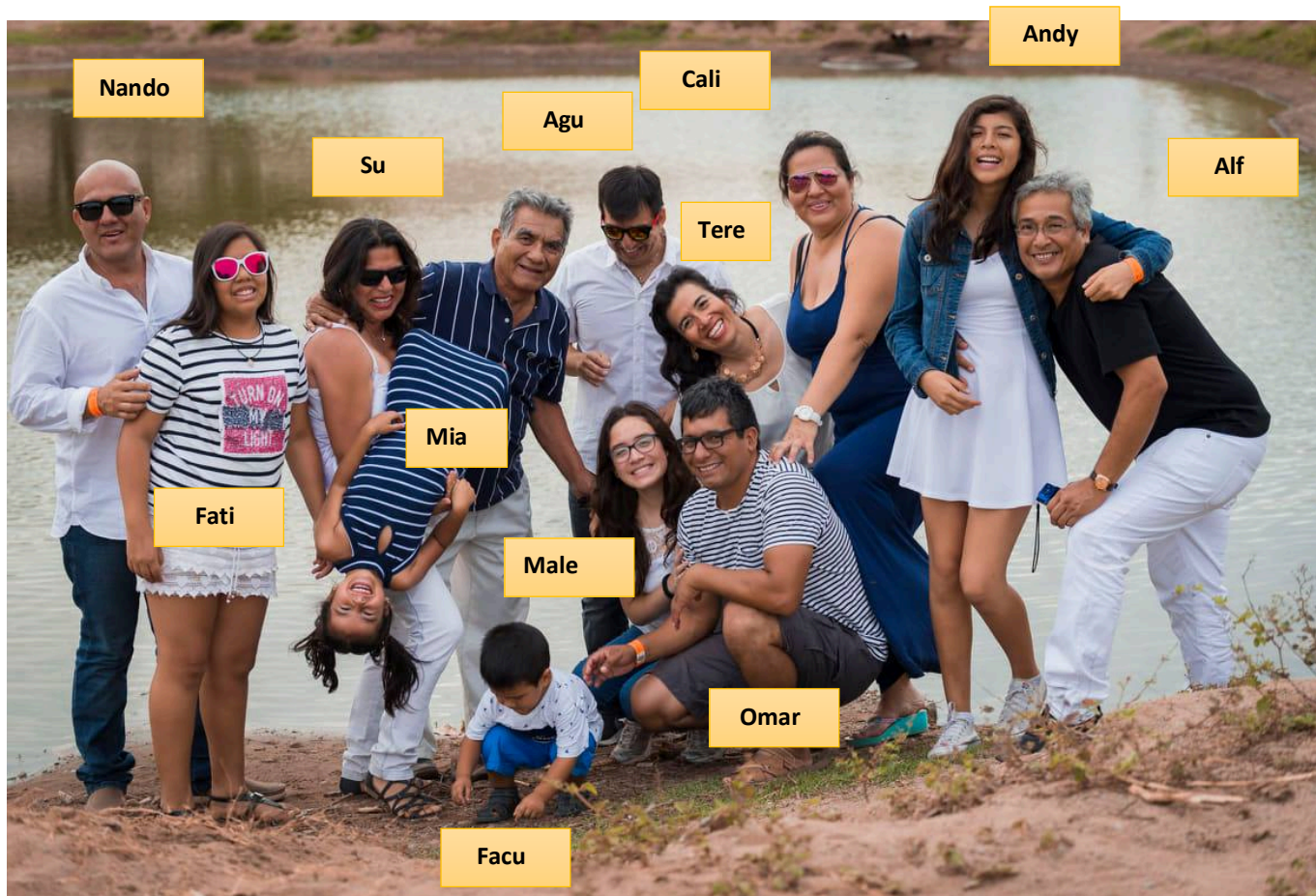

Here are some members of my family. We are in Conache and we are having a great time. **18 words**

I am holding my niece Mia. She is laughing so much. Facu is my nephew. He is not looking at the photograph because he was playing with some sticks. ... **8 words** **20 words**

Tabla de firmas del padre de familia de control diario de la semana 1				
Lunes 6 de enero	Martes 7 de enero	Miércoles 8 de enero	Jueves 9 de enero	Viernes 10 de enero

Semana 2 – (BIM 2)

Past time expressions, simple past: affirmative, negative and interrogative forms (reference Unit 6: Best friends)

MONDAY.

Complete the story JACK AND THE BEANSTALK with the simple past of the verbs in brackets. Then solve.

JACK AND THE BEANSTALK

Once upon a time there (1)..... (be) a boy called Jack. He (2)..... (live) with his mother. They (3)..... (be) very poor. All they had (4)..... (be) a cow. One morning, Jack's mother (5)..... (tell) him to take the cow to the market and sell her. On the way Jack (6)..... (meet) a man. He (7)..... (give) Jack some magic beans for the cow. Jack (8)..... (take) the beans and (9)..... (go) back home. When Jack's mother saw the beans she (10)..... (be) very angry. She (11)..... (throw) the beans out of the window. The next morning, Jack (12)..... (look) out of the window. There (13)..... (be) a giant beanstalk. He (14)..... (go) outside and (15)..... (start) to climb the beanstalk. He (16)..... (climb) up to the sky through the clouds. Jack (17)..... (see) a beautiful castle. He (18)..... (go) inside. Jack (19)..... (hear) a voice "Fee, fi, fo, fum!" and (run) into a cupboard. An enormous giant (20)..... (come) into the room and (21)..... (sit) down. On the table there (22)..... (be) a hen and a golden harp. "Lay" said the giant. The hen (23)..... (lay) an egg-it was made of gold. "Sing" said the giant. The harp (24)..... (begin) to sing. Soon the giant (25)..... (be) asleep. Jack (26)..... (jump) out of the cupboard. He (27)..... (take) the hen and the harp. Suddenly the harp (28)..... (sing) "Help, master!". The giant (29)..... (shout), "Fee, fi, fo, fum!". Jack (30)..... (run) and (31)..... (start) to climb down the beanstalk. The giant (32)..... (come) down after him. Jack (33)..... (shout) "Mother, help!" Jack's mother (34)..... (take) an axe and (35)..... (chop) down the beanstalk. The giant (36)..... (fall) and (37)..... (crash) to the ground. Nobody ever (38)..... (see) him again. With the golden eggs and the magic harp Jack and his mother (39)..... (live) happily ever after.

READ THE SENTENCES BELOW AND WRITE "TRUE" or "FALSE"

1. Jack and his mother were very wealthy. (.....)
2. He shared the house with his mother. (.....)
3. Jack's mother told him to take the cow for a walk. (.....)
4. Jack met a man on the way to the market and sold the cow to him. (.....)
5. Jack sold the cow for a hen and a magic harp. (.....)
6. When his mother saw the beans, she cooked the dinner with them. (.....)
7. Jack woke up and saw a very big beanstalk in front of the window. (.....)
8. He went up to the sky and saw a beautiful girl over the clouds. (.....)
9. He hid under the table when he heard the voice of giant. (.....)
10. The giant had a hen that laid golden eggs. (.....)
11. The golden harp could sing. (.....)
12. The golden harp warned Jack because the giant woke up. (.....)
13. Jack took the hen and the harp with him before he climbed down the beanstalk. (.....)
14. The giant didn't follow Jack. (.....)
15. Jack's mother burnt down the beanstalk and killed the giant. (.....)

READ THE FAIRY TALE AND ANSWER THE QUESTIONS

1. What was the boy's name?
.....
2. Did he and his mother have a lot of money?
.....
3. What did Jack do with the cow?
.....
4. What did the man give Jack?
.....
5. Was his mother happy when she saw the beans?
.....
6. What did she do with the beans?
.....
7. What happened to the beans?
.....
8. What did Jack see when he looked out of the window?
.....
9. What did Jack do when he saw the giant plant?
.....
10. Where did he go? What did he see there?
.....
11. What did he do when the giant fell asleep?
.....
12. What did Jack do when the giant suddenly woke up?
.....
13. How did he get rid of the giant?
.....

TUESDAY

Rewrite the story **JACK AND THE BEANSTALK** in a 50-word paragraph. Use simple past tense (affirmative and negative forms). Illustrate your work.



WEDNESDAY

Change the affirmative sentences into negative and negatives into affirmatives. Use **SIMPLE PAST TENSE**.

0. I liked the ice cream.
_____ *didn't like the ice cream* _____.
1. We had fun during the film.
_____.
2. They didn't go to France for their holidays.
_____.
3. He won 1st prize in the competition.
_____.
4. You met Dan at my party.
_____.
5. I did my homework.
_____.
6. I didn't feed the dog yesterday.
_____.
7. I understood the lesson.
_____.
8. I didn't take a rest after lunch.
_____.
9. I ate a delicious meal last night.
_____.
10. I didn't see the comet last night.
_____.

VOCABULARY

Word list

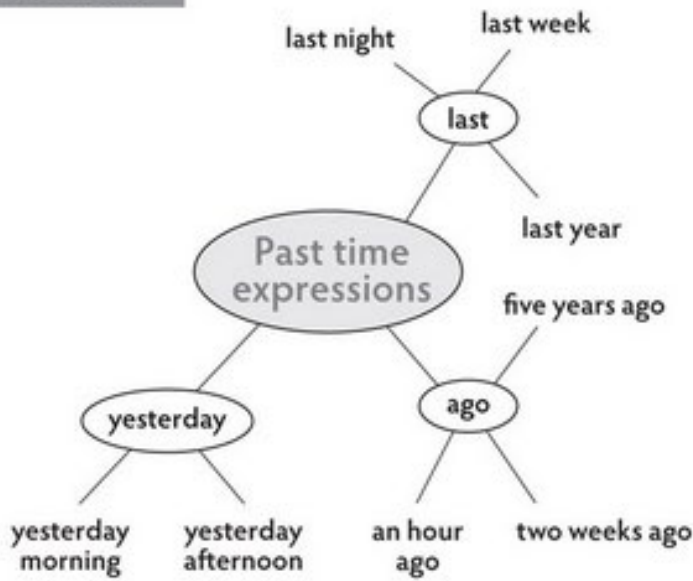

Irregular past

buy	bought
come	came
choose	chose
find	found
give	gave
get	got
have	had
leave	left
make	made
say	said
see	saw
stand	stood
think	thought
take	took
go	went

Write fifteen (15) sentences using the **irregular past** verbs and the **past time expressions** given.

Example:

I **bought** a pizza two days **ago**.

1. _____.
2. _____.
3. _____.
4. _____.
5. _____.
6. _____.
7. _____.
8. _____.
9. _____.
10. _____.
11. _____.
12. _____.
13. _____.
14. _____.
15. _____.

Complete the Puzzle.

Look for the 'mystery word' in the middle.

- 0 We went to the cinema **last** Sunday.
- 1 The time now is 7.25. ____ minutes ago, it was 7.10.
- 2 Today is Monday. ____ was Sunday.
- 3 It's 25th August. Two ____ ago it was the 11th.
- 4 I was late for school this ____.
- 5 I watched a great film last ____.
- 6 I was born fifteen years ____.
- 7 It's December. ____ months ago it was October.
- 8 We went out to a restaurant yesterday ____.

0	L	A	S	T			
1							
2							
3							
4							
5							
6							
7							
8							

Tabla de firmas del padre de familia de control diario de la semana 2				
Lunes 13 de enero	Martes 14 de enero	Miércoles 15 de enero	Jueves 16 de enero	Viernes 17 de enero

Semana 3 – (BIM 3)

Sports, feelings, simple past vs. past continuous tense (reference Unit 8: Sporting moments)

MONDAY

Look at these sports and label them. Then, draw them in your folder.



TUESDAY

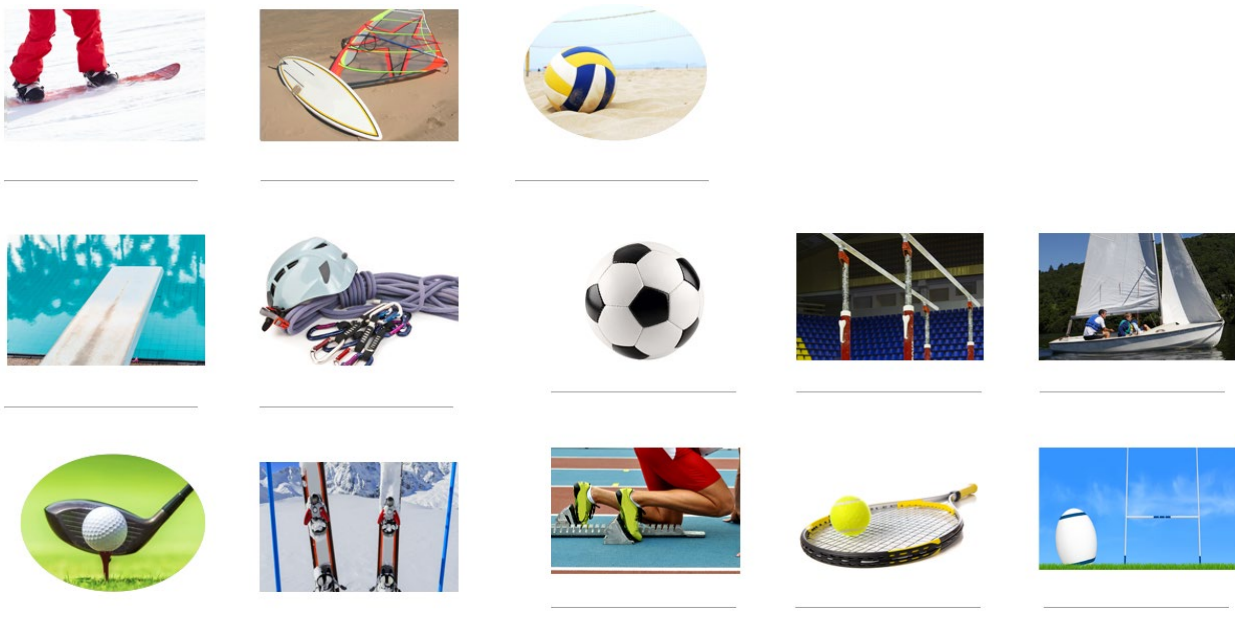

Read and write two sentences about each picture.



0 Paul / jog / trip over / stone

✓ While Paul was jogging, he tripped over a stone

✓ Paul was jogging when he tripped over a stone



1 Gordon / rock-climb / drop / bag



2 May / windsurfing / fall / sea



3 Sue / volleyball / run into / net

THURSDAY

Read the article: PEOPLE WHO CHANGED SPORT: DICK FOSBURY.

Like many American teenagers, Dick Fosbury wanted to be a professional sportsman but he had a problem – he wasn't very good at any sport. He didn't play football very well and although he was very tall he wasn't a very good basketball player either. He decided to try athletics. He tried running, throwing and jumping, and of all these events, he found that he wasn't too bad at the high jump.

At that time there were two popular styles of jumping over the bar. There was the *scissors*, where the athlete jumped over using his legs like a pair of scissors, and there was the *straddle*, where the athlete jumped over face first. Fosbury used the straddle. The best height he could jump was 1.63 m. It wasn't bad but it was a long way from the world record of 2.23 m.

One afternoon Fosbury decided to do something completely different. Instead of jumping face first, he turned around and jumped back first. The results were amazing. In a few hours he improved his personal best by 21 cm. Over the next months he spent all his time practising, getting better and better. He still wasn't winning any competitions and most people were confused by his strange style. A year before the 1968 Olympics he was the number 61 jumper in the world, and he only just made it into the USA Olympic team.

When he arrived in Mexico no one knew his name. On the day of the high jump final he walked on to the field with all the other jumpers. As the competition started, the 80,000 people in the crowd began to notice that one of the jumpers had a very strange style. At first they thought it was funny and laughed each time Fosbury jumped over the bar. After nearly four hours there were only three jumpers left. The crowd weren't laughing at Fosbury any more – they were cheering him on. The bar was at 2.24 m – a new world record. The other two jumpers knocked it off but Fosbury flew over. The gold medal was his.

Dick Fosbury was now famous all over the world and his *Fosbury flop* changed forever the way that high jumpers jumped.

Answer the questions:

1. Why did Fosbury choose to do the high jump?
2. How high could he jump after a few hours practicing his new style?
3. What did people first think about his new style?
4. How good was he at the high jump in 1967?
5. Was he the favourite to win the gold medal in the Olympics? Explain your answer.
6. How do people remember Dick Fosbury today?
7. Paste two (2) photographs of Dick Fosbury (PAST and NOW).

FRIDAY

Read ALAN and EMMA blog posts. Match the parts of the sentences.

ALAN – TODAY 2 pm

We were playing rugby yesterday, and it was a really important match. At first, we weren't playing very well. Our team were slow, and made lots of mistakes. The other team were fast and scored lots of points. Then, after 40 minutes, it was half-time, and we all stopped and had a break. We talked about how we were playing, and decided that we needed to try a lot harder. We knew that we had another 40 minutes to go, and we really wanted to win. So, we went back for the next half. It was really difficult, because the other team was really strong. Fifteen minutes before the end, I thought there was no way we could win. It was really difficult, but I told myself I should try my best. Then, something amazing happened. We scored, again and again! Everyone in the stadium was shouting. **Finally**, 10 seconds before the game finished, I scored one more time. We won! Fantastic!

EMMA – TODAY 5 pm

I was watching the volleyball finals yesterday. My school team was playing. I really wanted to play. I practiced a lot, my leg was hurting, and my teachers said I should just rest. I didn't want to, of course. It was really difficult to not play, but my team were doing really well. It really looked like my school was winning. Then, five minutes before the end, my team were looking happy, but then they made some really bad mistakes, and other team started winning. Finally, they won, by just 2 points. It wasn't fair! We were all really upset at the end, but next time, I'd like to play, too, and not just watch.

- | | | |
|----------------------------------|-------|---------------------------|
| 1. Alan was playing | _____ | A) scoring goals. |
| 2. His team were | _____ | B) lost. |
| 3. In the school half, they were | _____ | C) rugby yesterday. |
| 4. In the end, his team | _____ | D) playing well at first. |
| 5. Emma was watching | _____ | E) won. |
| 6. She was | _____ | F) losing at first. |
| 7. Her team were | _____ | G) sport yesterday. |
| 8. In the end, her team | _____ | H) not feeling well. |

Tabla de firmas del padre de familia de control diario de la semana 3				
Lunes 20 de enero	Martes 21 de enero	Miércoles 22 de enero	Jueves 23 de enero	Viernes 24 de enero

Semana 4 – (BIM 4)

Geographical features, comparative and superlative adjectives, the weather (reference Unit 9: The wonders of the world)

MONDAY

Solve the crossword with the COMPARATIVE form of the adjectives given.

1 **fat**

2 **fast**

3

4 **bright**

5 **small**

6 **hot**

7 **cold**

8 **big**

9 **happy**

9 **wet**

10 **hungry**

TUESDAY

Write the correct word on the spaces.

hill – island – beach – ocean – lake – mountain – desert – jungle – river



hill

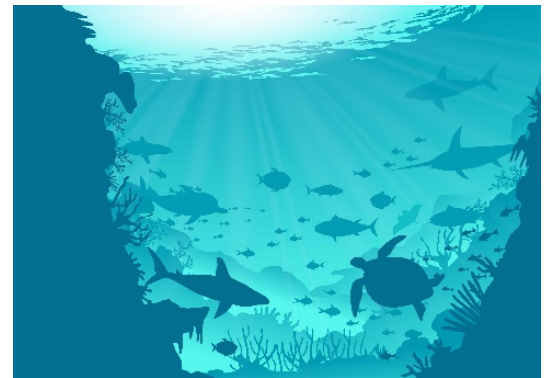
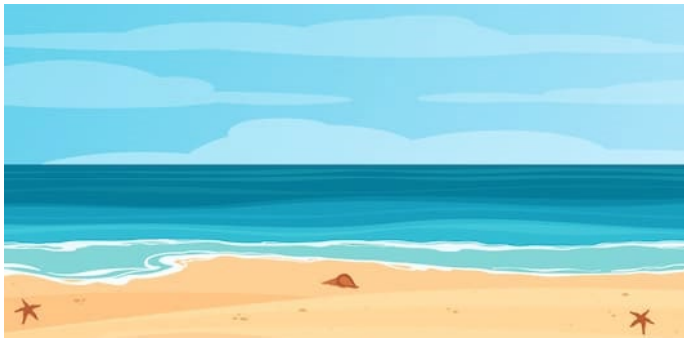

WEDNESDAY

Read the definitions. Write the correct GEOGRAPHICAL FEATURE next to them.

- | | | | |
|---|---------------------------------------------------|---|--------------------------------------------------------------------------------|
| 1 | an area of sand (or rocks) near the sea | 6 | a big area of water with land around it |
| 2 | a bit of land with water all round it | 7 | a very large area of sea water |
| 3 | a high bit of land (not as high as a mountain) | 8 | an area in a hot country with trees and plants close together and wild animals |
| 4 | water that moves across the land and into the sea | 9 | a big, hot, dry area of land (often with sand) |
| 5 | a very high piece of land | | |

THURSDAY

Read and complete.



Make the words plural if you need to.

forest island hill **desert** beach jungle ocean river lake mountain

- 0 It's important to take lots of water with you if you go into the desert.
- 1 Madagascar is a very big _____ in the Indian Ocean.
- 2 I love sitting on a _____ and swimming in the sea.
- 3 The longest _____ in the world is the Nile.
- 4 The Himalayas has the highest _____ in the world.
- 5 I was very tired after I cycled up the _____.
- 6 Let's go for a walk in the _____ and look for wild mushrooms!
- 7 We took a small boat and went round the _____.
- 8 Tigers live in the _____ in India and Indonesia.
- 9 The ship hit a rock and went to the bottom of the _____.

Tabla de firmas del padre de familia de control diario de la semana 4				
Lunes 27 de enero	Martes 28 de enero	Miércoles 29 de enero	Jueves 30 de enero	Viernes 31 de enero



Inventario de actividades de Inglés (nivel: INTERMEDIATE) (Apoyo a la recuperación académica 2019)

Estimado estudiante:

Te proponemos el presente inventario de actividades como un recurso de apoyo para el proceso de recuperación académica que debes seguir durante el mes de enero de 2019. Te pedimos tener presente, respecto al inventario, lo siguiente:

- Ha sido elaborado de acuerdo con un temario anual, el cual considera los cuatro bimestres (25 % c/u).
- Las actividades que se presenta en él han sido tomadas de documentos de trabajo, libros del año escolar 2018 y de otras fuentes, pero que se ajustan a los contenidos del temario anual.
- Ha sido dosificado para ser desarrollado en cuatro semanas, de lunes a viernes, destinando para ello una hora diaria aproximadamente.
- El estudiante debe imprimir los documentos que serán desarrollados, archivados y presentados en un fólder manila tamaño oficio (incluir carátula), el mismo que será revisado y evaluado por los docentes responsables de la evaluación de recuperación, asignándole un peso de 25 % en el resultado final de la recuperación como “evaluación de portafolio”. De hecho, si no lo presentases desarrollado, se te asignará la nota mínima en evaluación de portafolio.
- Si los estudiantes requiriesen presentarse a la segunda oportunidad, podrán mejorar y volver a presentarlo desarrollado, prevaleciendo, en este caso, la segunda calificación. Si no lo hiciesen, mantendrán la calificación obtenida en la primera ocasión.
- En la tabla de control diario, el padre de familia debe firmar para apoyar y controlar el avance diario del estudiante en su desarrollo.
- No hemos incluido una calendarización específica para su desarrollo (fechas de inicio y fin), asumiendo que cada estudiante lo hará en coordinación con sus padres, considerando la realidad particular y los planes de la familia. En todo caso, el trabajo ha sido previsto para cuatro semanas.
- La primera oportunidad de evaluación será a fines de enero. La presentación del portafolio (inventario desarrollado) es obligatoria desde la primera oportunidad de evaluación.

SEMANA 1	BIMESTRE 1	TEMA 1	INDEFINITE PRONOUNS	Worksheet 1
		TEMA 2	: SHOULD/SHOUDN'T – OUGHT TO	Worksheet 2
SEMANA 2	BIMESTRE 2	TEMA 3	THE FIRST CONDITIONAL	Worksheet 3
		TEMA 4	THE ENVIRONMENT: VERBS TO TALK ABOUT ENERGY	Worksheet 4
SEMANA 3	BIMESTRE 3	TEMA 5	QUESTION TAGS BULLYING	Worksheet 5
		TEMA 6	AGREEMENT O DISAGREEMENT> SO DO I, NEITHER DO I	Worksheet 6
SEMANA 4	BIMESTRE 4	TEMA 7	SECOND CONDITIONAL JOBS	Worksheet 7

		TEMA 8	PASSIVE VOICE	Worksheet 8
--	--	--------	---------------	-------------

Tabla de firmas del padre de familia de control diario					
	Lunes	Martes	Miércoles 1 de enero	Jueves 2 de enero	Viernes 3 de enero
Semana 1					
	Lunes 6 de enero	Martes 7 de enero	Miércoles 8 de enero	Jueves 9 de enero	Viernes 10 de enero
Semana 2					
	Lunes 13 de enero	Martes 14 de enero	Miércoles 15 de enero	Jueves 16 de enero	Viernes 17 de enero
Semana 3					
	Lunes 20 de enero	Martes 21 de enero	Miércoles 22 de enero	Jueves 23 de enero	Viernes 24 de enero
Semana 4					
	Lunes 27 de enero	Martes 28 de enero	Miércoles 29 de enero	Jueves 30 de enero	Viernes 31

SEMANA 1 **Monday**

I. Read and complete with an INDEFINITE PRONOUN

The new XR4 **has landed!**

0 It's everything ✓ you could want in a tablet and more.

1 It's so simple that ... can use it, but if there's ... you don't understand, our technical team are waiting to help.

2 Its amazing network coverage means you have Internet access ... you go.

3 If there's ... you need to remember or somewhere you need to be, the alarm system will make sure you don't forget.

4 If you order before Christmas, there's ... to pay until March.

5 The new XR4 – ... should leave home without it.

Tuesday











I. Read and match, use indefinite pronouns

- 0 This party's boring. I don't know anyone ✓.
- 1 I'm sure I've seen that man before, but I can't remember when.
- 2 Sally's really enjoying her new school. has been so friendly to her.
- 3 There are no seat numbers in this cinema – you can sit you like.
- 4 It wasn't me. I didn't do , I promise!
- 5 Have you spoken to Ian? There's he wants to tell you.
- 6 There are no trees here, so there's to hide from the sun.
- 7 It's a secret. Tell !

- Everyone
- nowhere
- somewhere
- anywhere
- anything
- no one
- something

Wednesday

I. Read and match

- | | | | | | |
|---|----------------------------------------------|-------------------------------------------------------------------------------------|--|--------------------------------------------------------------------------------------|-----------------------------------|
| 0 | We've got hundreds of DVDs, but |  | |  | none of them played very well. |
| 1 | I've got a lot of pens, but |  | |  | all of them passed. |
| 2 | There were ten teams in the competition, but |  | |  | don't give any of them more food. |
| 3 | Twenty students took the final test and |  | |  | I don't think any of them work. |
| 4 | The dogs have already eaten, so |  | |  | I've already watched all of them. |
-

Read and complete the second sentence so that it means the same as the first.

Use no more than three words.

- 0 Liz is really popular. **Everyone** likes Liz.
- 1 I'm really bored. There's _____ do.
- 2 Are you hungry? Do you want _____ eat?
- 3 There's danger everywhere. _____ safe.
- 4 The cat has disappeared. I can't find _____ .
- 5 He's following me. He's _____ go.

Thursday

Read and match.







You should buy it. It looks good on you. ✓





We ought to leave now. It's going to rain.



You shouldn't touch those. They might be hot.

There's a lot to do. We ought to start now.

We'd better hide – quick!

You'd better see a doctor about that.

Friday

★★ ✨ Write advice using the phrases in the list.
change to a better provider | open it | delete it
attach it as a file | activate flight mode on your tablet
choose a good password for it | upload it onto your blog
go online and find it cheaper

- 0 My phone never has a signal.
You'd better change to a better provider.
- 1 I don't know who this email is from and it's got a strange-looking attachment.

- 2 This email's got lots of important information in it.

- 3 The new One Direction CD is £15 in the shops!

- 4 The plane's about to take off.

- 5 This photo's really embarrassing. I don't want anyone to see it.

- 6 I need to send this photo to Bob.

- 7 This web page contains loads of my personal details.

SEMANA 2 Monday

I. Complete the text with the Present simple of the verbs in brackets.

David ¹..... (like) yoghurt and he ²..... (eat) an apple every day.
He is healthy! He usually ³..... (have) lunch in the school canteen and
in the evenings, he ⁴..... (go) running.

II. IV. Underline the correct form of the verb.

- 0 You don't / doesn't understand!
- 1. Sally don't / doesn't like oranges.

2. The children *don't / doesn't* watch TV in the morning.
3. I *don't / doesn't* take the dog for a walk every day.
4. Tom *don't / doesn't* read magazines.
5. We *don't / doesn't* eat hamburgers.

III. **Rewrite the sentences in the negative form.**

0. I get up at seven o'clock. *I don't get up at seven o'clock*

1. They listen to music every day.
2. Sarah goes shopping.
3. Mark plays computer game
4. You go roller skating.
5. We have breakfast at 8 o'clock.

VI. **Write questions and short answers. (X = negative).**

0. Sarah / catch the bus every morning (✓)
Does Sarah catch the bus every morning?
Yes, she does.

1. Fred / play football in a team (X)

.....?

2. Mike and Sally / go shopping on Fridays (X)

.....?

3. Sarah / play the piano (✓)

.....?

4. you / do your homework in the afternoon (✓)

.....?

IV. **Answer the questions about yourself.**

1. What time do you usually get up in the morning?

.....

2. And what time do you usually go to bed?

.....

3. Do you sometimes play computer games?

.....

Simple Present Exercises Exercise

I. Circle the keywords and fill in the blanks with the simple present in the affirmative.

1. Mary (play) _____ tennis every day.
2. My friends always (eat) _____ lunch at the cafeteria.
3. It (snow) _____ in the winter time in Canada.

II. Circle the keywords and fill in the blanks with the simple present in the negative.

1. Sometimes, my parents (wake up, not) _____ early.
2. James (drink, not) _____ every day.
3. We (watch, not) _____ television every night.

III. Circle the keywords and answer the questions with short answers.

1. Does Mary play tennis every day?

Yes, _____

2. Do John and Lynn drink beer with their dinner every night?

No, _____

IV. Fill in the blanks with the correct form of have in the simple present.

1. I (have) _____ a big nose.
2. He (have) _____ long hair.
3. She (have) _____ small feet.

TUESDAY

Simple Present Picture Exercises

wake up at 6:00 	take a shower 	eat breakfast 
drive 	cook 	watch TV 
	do your homework 	play the piano 
listen to music 	play video games 	read 

According to the pictures above, write a routine of your best friend, if you don't have best friend. Imagine.

Use SIMPLE PRESENT.

VIII. ON A COLOUR PAPER, please write down a seventy - line paragraph, using sentences in simple present tense. At least one interrogative and two negatives. Illustrate it.

WEDNESDAY

I. Read and complete to form sentences in first conditional.

- 0 If I her again, I'll tell her to phone you.
- 1 We won't go on holiday if Dad still ill.
- 2 If you talk about it, nobody will know.
- 3 they want to come if they hear about the party?
- 4 If they don't help, their parents angry.
- 5 If you think carefully, I'm sure you a nice present for her.
- 6 There won't be many people at the match if the weather worse.
- 7 If you keep in touch with your friends, they'll lose interest in you.

THURSDAY

- | | | | | |
|---|-------------------------------------------------------------------------------------|----------------------------------|----------------------------------|---------------------------------------|
| 0 | <input type="text" value="I'll take the train"/> | <input checked="" type="radio"/> | <input type="radio"/> | I'll finish it before 7 o'clock. |
| 1 | <input type="text" value="Will they come for lunch"/> | <input type="radio"/> | <input type="radio"/> | a lot of them won't go. |
| 2 | <input type="text" value="If you don't tell Tracy about the situation,"/> | <input type="radio"/> | <input type="radio"/> | you'll have to accept their decision. |
| 3 | <input type="text" value="I won't phone you"/> | <input type="radio"/> | <input checked="" type="radio"/> | unless Dad offers to drive me. |
| 4 | <input type="text" value="If they don't want to come to your party,"/> | <input type="radio"/> | <input type="radio"/> | if it isn't too expensive. |
| 5 | <input type="text" value="She'll only buy the phone"/> | <input type="radio"/> | <input type="radio"/> | how will she know? |
| 6 | <input type="text" value="If people hear how much the tickets are,"/> | <input type="radio"/> | <input type="radio"/> | unless I change my plans. |
| 7 | <input type="text" value="Unless the teacher gives us really difficult homework,"/> | <input type="radio"/> | <input type="radio"/> | if we invite them? |

SEMANA 3

MONDAY

READ CAREFULLY

Will we ever ... ?

Many people have questions about the future – will we ever do X, or Y, or Z? In this week's magazine, Dr Jean Morrison answers some of your questions.

A Will people ever live on the moon?

Angie, London

Not in the near future. There are real problems – the big one is that people need oxygen to stay alive and the moon has very little. And there's no animal or plant life on the moon, so what will we do about food? I think one thing is for sure – it won't be before the next century! And the number of people living there will be quite small.

B Will we ever be able to travel through time?

Paul, Cambridge

Well, people are fascinated by the idea of time travel. But that doesn't mean it'll ever be possible. I'd love to be able to go into the past or the future! But I'm sure we'll never be able to. So my answer to this is no, no chance! (Sorry!)

C Will there ever be cities under the sea?

Anthea, Chester

A lot of people are working on this. But there are lots of problems. One is that people need sunlight, and there isn't much sunlight 100 metres under the sea! And another is pressure – how can we build walls that are thick enough to keep the water out? And where will the energy come from? Personally, I don't think we'll see underwater cities in my lifetime. And to be honest, I'd hate to live under the sea and not see the sun!

D Will scientists ever stop using animals for experiments?

Max, Liverpool

I hope so. The problem is that people don't like using animals to test new medicines and drugs, but they don't really want to use human beings because nobody knows for sure what will happen to the people in the experiment. Some people predict that human beings will replace animals more and more in the next 10 to 20 years. All animal lovers hope they're right. And so do I.

A. READ AND CHOOSE

- | | | | |
|---|------------------------------------------------------------------------------|---------------------------------------|-----------------------------|
| 0 | Titan Moon is the name of a hotel on the moon. | <input checked="" type="radio"/> True | <input type="radio"/> False |
| 1 | Mira Xin is the billionaire woman who owns Titan Moon. | <input type="radio"/> True | <input type="radio"/> False |
| 2 | Star Client is a robot that's in a new film. | <input type="radio"/> True | <input type="radio"/> False |
| 3 | A film has been made with robots because human actors want too much money. | <input type="radio"/> True | <input type="radio"/> False |
| 4 | Shirley Williams is a boxer. | <input type="radio"/> True | <input type="radio"/> False |
| 5 | She has a new hand after a transplant. | <input type="radio"/> True | <input type="radio"/> False |
| 6 | It is possible now (in 2042) to send 3D images of yourself around the world. | <input type="radio"/> True | <input type="radio"/> False |
| 7 | Full-body transportation is still a dream. | <input type="radio"/> True | <input type="radio"/> False |

TUESDAY A. Complete with question tags.

- MS WALL Good afternoon, Megan. Now, you're 18 years old, aren't you ?
- MEGAN No, 19. My birthday was last week.
- MS WALL And you live in Swansea, _____ ?
- MEGAN Yes, when I'm not at university.
- MS WALL But you didn't go to school in Swansea, _____ ?
- MEGAN No, my parents lived in London then.
- MS WALL I see. Now you're doing a degree in Education, _____ ?
- MEGAN Yes, that's right.
- MS WALL And you can sing, _____ ?
- MEGAN Yes, I sing quite well.
- MS WALL But you can't play the guitar _____ ?
- MEGAN No, I'm afraid not.
- MS WALL You've got three sisters, _____ ?
- MEGAN Yes, and two brothers.
- MS WALL You helped organise parties for your sisters, _____ ?
- MEGAN Yes, and I looked after my friends' kids sometimes.
- MS WALL But you've never had a job before, _____ ?
- MEGAN No, but I'd really like this one. I'm sure I'll be good at it.
- MS WALL You'll be able to start next month, _____ ?
- MEGAN Yes, of course. Does that mean I've got the job?
- MS WALL Maybe. We'll let you know.

WEDNESDAY

- I. **ON A COLOUR PAPER , WRITE A 60-LINE TEXT ABOUT BULLYING IN YOUR CLASSROOM. ILLUSTRATE**

THURSDAY

Read and choose.

Which sentences can be rewritten using *neither* or *so*?

- 0 I've met Ian and Tim has met him too.
- 1 My mum likes soap operas, but I don't.
- 2 He was there and she was there too.
- 3 I can't go to the party and Joe can't go.
- 4 We speak French, but our parents don't.
- 5 I don't eat meat and he doesn't eat it.

- II. **READ AND COMPLETE WITH NEITHER OR SO**

MS WALL I think Megan did very well in her interview.

MANAGER **So** do I. She answered the questions very clearly. I liked her!

MS WALL So !! She was very impressive.

MANAGER But I want to see other people.

MS WALL do I. There's another candidate – his name is James.
But I haven't read his application form yet.

MANAGER Neither I. But that's OK – I can read it now, quickly.

MS WALL So I. But I need a break first.

MANAGER So I. Let's get a cup of coffee.













FRIDAY

LISTEN A SONG ABOUT BULLYING, THEN WRITE THE NAME AND ADD A COMMENT ABOUT IT.

SEMANA 4

MONDAY

I. READ AND MATCH USING THE SECOND CONDITIONAL

0	If I knew Hannah's new phone number,		 if I asked her nicely.
1	If my computer was working,		 if it wasn't raining.
2	I would walk to the shopping centre		 I would send her an email.
3	Mum would take me in the car		 I would probably meet some of my friends.
4	I would buy some new jeans		 I would phone her.
5	If I went to the shopping centre,		 if I had more money.

Note: A green line connects the checkmark icon in row 0 to the radio button icon in row 4.

TUESDAY

★★★ **Circle** the correct words.

ALAN What ⁰did I would you do if you ⁰were I would be alone in a strange city?

BELLE I ¹didn't I wouldn't go out. If I ²went I would go out alone, I ³was I would be scared of getting lost.

ALAN But what ⁴did I would happen if you ⁵got I would get lost?

BELLE If I ⁶got I would get lost, I ⁷started I would start to panic.

ALAN ⁸Did I Would you ask a stranger for help?

BELLE No way! I ⁹phoned I would phone someone.

ALAN I ¹⁰didn't I wouldn't be worried if I ¹¹got I would get lost. I think it ¹²was I would be fun!

WEDNESDAY

ON A COLOUR PAPER WRITE A 70 LINE PARAGRAPH ABOUT A JOB OF YOUR PREFERENCE. ILLUSTRATE . USE THE SECOND CONDITIONAL

THURSDAY

I. READ AND WRITE THE TENSE OF THE PASSIVE

- | | | |
|---|--------------------------------------------|------------------|
| 0 | Our house wasn't built very well. | past passive ✓ ▾ |
| 1 | The rubbish bins are emptied every Monday. | ... ▾ |
| 2 | We were late for school again yesterday. | ... ▾ |
| 3 | They're Polish. | ... ▾ |
| 4 | Dad wasn't in a good mood this morning. | ... ▾ |
| 5 | The weather's horrible outside. | ... ▾ |
| 6 | We were beaten in the final by Tom and Ed. | ... ▾ |
| 7 | She's protected by three men at all times. | ... ▾ |

FRIDAY

I. READ AND COMPLETE . USE PASSIVE

- OLLIE How was the job interview, Anita?
- ANITA It was OK. There were ten of us. We **✓were asked** to wait and then we _____ into the interview room one by one.
- OLLIE What kind of questions _____ ?
- ANITA First I _____ the usual kind, but then they _____ really strange ones.
- OLLIE Like what?
- ANITA OK, here's one: 'You _____ Tom. How is your life different?'
- OLLIE But you _____ Tom. You're a girl!
- ANITA I guess it's a way to see how imaginative I am.
- OLLIE Did they _____ you why you want the job?
- ANITA No, I _____ that one.
- OLLIE Oh. So what happened after the interview?
- ANITA Well, after an hour I _____ back into the room. And I _____ the job!
- OLLIE What?!
- ANITA They _____ me the job. I got it!

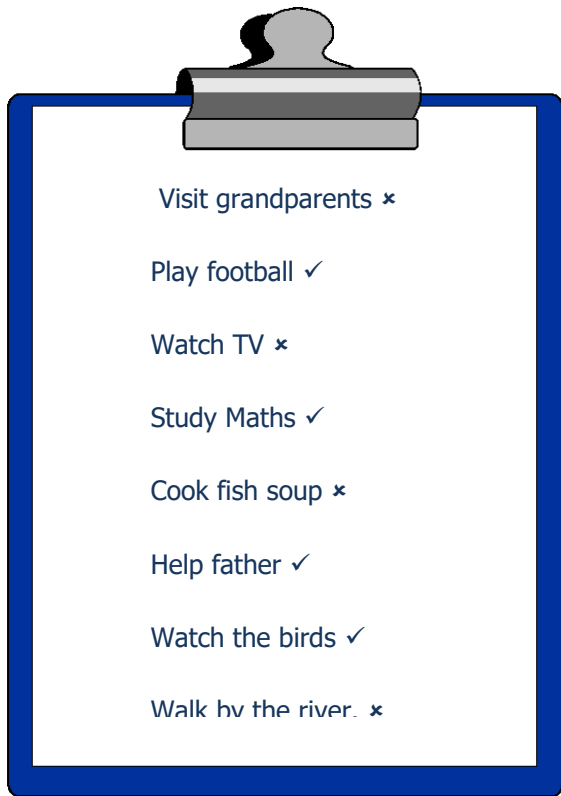

1. She didn't visit her grandparents.

2. _____

3. _____

4. _____

5. _____

6. _____

7. _____

8. _____

WEDNESDAY

Story Time

Do you know these popular stories?

1) Hansel and Gretel

2) Little Red Riding Hood

3) Sherlock Holmes

4) Beauty and the Beast

5) Robin Hood

6) The Little Mermaid

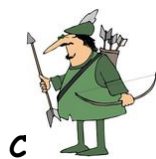

Did you read stories when you were young? Which one was your favourite?

Complete the stories with the words in the box:

Sleeping Beauty

lived	lived	woke	slept	took	was	cast
	grew	came	married	cut		saw

A long time ago there _____ a beautiful princess . She _____ in a very high tower. A wicked fairy _____ a spell and the princess _____ for a hundred years. A big forest _____ around the tower. One day a handsome prince _____ to the tower. He _____ his sword and _____ the trees. He _____ the princess and _____ her with a kiss. The prince _____ the princess and they _____ happily ever after.

The Three Little Pigs

made	tried	ate	built	were	lived	fell	blew	was	used	came
------	-------	-----	-------	------	-------	------	------	-----	------	------

Once upon a time there _____ three little pigs. One _____ a house with straw, one _____ a house with wood and the other _____ bricks. One day a big bad wolf _____ and _____ to destroy the houses. He _____ on each house. The houses of straw and wood _____ down and he _____ the pigs. The house of bricks _____ very strong so the final pig _____ a long and happy life.

Now complete the tables with the past simple verbs from the stories:

Present simple	Past simple
live
sleep
grow
cut
cast
marry
be
take

Present simple	Past simple
be
eat
make
build
use
blow
try
fall

THURSDAY

It's time to sing

Set Fire to the Rain - Adele

1) Use the verbs in parentheses to complete the song. All verbs are in the simple past form:

I let it fall, my heart
And as it _____ (fall), you _____ (rise)
to claim it
It was dark and I was over
Until you _____ (kiss) my lips and you
saved me

My hands they were strong
But my knees were far too weak
To stand in your arms
Without falling to your feet

But there's a side, to you, that I never knew,
never knew
All the things you'd say, they were never true,
never true
And the games you'd play, you would always
win, always win

But I _____ (set) fire to the rain
_____ (watch) it pour as I
_____ (touch) your face
Well, it burned while I _____ (cry)
'Cause I _____ (hear) it screaming
out your name, your name!

2) Listen to the song and complete the lyrics according to what you're listening to:

_____ I lay, with _____
I could stay there, _____ my eyes
Feel _____ here forever
You and me together, _____ is
better!

Cause there's a side, to you, that I never knew,
never knew
All _____ things you'd say, _____

were never true, never _____
And the games you'd play, you _____
always win, always win

3) Organize the verses from 1 to 4 according to what you're listening to:

Well, it burned while I cried
 Watched it pour as I touched your face
 But I set fire to the rain
 'Cause I heard it screaming out your name,
your name!

Well, it felt something died
 Cause I knew that that was the last time,
the last time!
 I set fire to the rain
 And I threw us into the flames

Even now when we're already over
 That heart you caught must be waiting for
ya...
 Sometimes I wake up by the door
 I can't help myself from looking for ya

I set fire to the rain
Watched it pour as I touched your face
Well, it burned while I cried
'Cause I heard it screaming out your name, your
name!

I set fire to the rain
And I threw us into the flames
Well, it felt something died,
'Cause I knew that that was the last time, the last
time!

Oh oh oh oh oh...

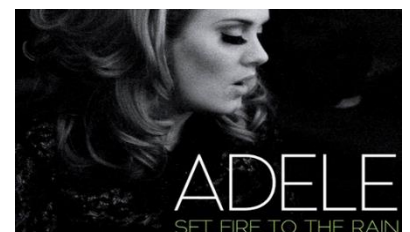

Read and complete the first conditional sentences.



Use the correct form of the verbs.

- 0 If Kate ✓ gives (give) me some help, I ✓ 'll finish (finish) my homework in an hour.
- 1 You _____ (not meet) anyone if you _____ (not go out).
- 2 I _____ (come) to your party if my mum _____ (say) I can.
- 3 If Ken _____ (not want) his ice cream, I _____ (eat) it.
- 4 Susan _____ (be) angry if she _____ (hear) about this.
- 5 If we _____ (buy) hamburgers, we _____ (not have) enough money for the film.

Put the verb into the correct first conditional form:

1. If I _____ (go) out tonight, I _____ (go) to the cinema.
2. If you _____ (get) back late, I _____ (be) angry.
3. If we _____ (not / see) each other tomorrow, we _____ (see) each other next week.
4. If he _____ (come), I _____ (be) surprised.
5. If we _____ (wait) here, we _____ (be) late.
6. If we _____ (go) on holiday this summer, we _____ (go) to Spain.
7. If the weather _____ (not / improve), we _____ (not / have) a picnic.
8. If I _____ (not / go) to bed early, I _____ (be) tired tomorrow.

FIRST CONDITIONAL



"if" clause	main clause
If it rains, he will bring his umbrella. ... he won't play outside.
main clause	"if" clause
He will bring his umbrella... He won't play outside if it rains.

The first conditional is used to talk about things that may possibly happen in the future.

- **Complete the sentences below by making First Conditional statements. Use your imagination!**

1. If we don't arrive on time, our teacher will be angry.
2. I will watch TV if I have time.
3. If he gets up at 5 o'clock, _____
4. We will be hungry _____
5. If the phone rings, _____

6. I will laugh _____
7. If our exam isn't tomorrow, _____
8. They won't buy a new car _____
9. If you hit me, _____
10. I'll give you ten dollars _____
11. If he doesn't take a bus, _____
12. The glass will break _____
13. If I don't watch that movie _____
14. My boss will get angry _____
15. If the weather is nice tomorrow, _____

SEMANA 3

MONDAY

Personality Adjectives

- bad-tempered
- big-headed
- bossy
- cheerful
- clever
- confident
- dishonest
- dull
- easy-going
- friendly
- generous
- helpful
- impatient
- jealous
- lazy
- loyal
- mean
- modest
- moody
- patient
- polite
- quiet
- rude
- selfish
- sensible
- sensitive
- serious
- shy
- sociable
- talkative
- tidy
- unfriendly
- untidy

What are they like?

Complete each sentence with an adjective from the box. There are some extra.
Example:

My friend Tom never says bad things about me. He's very **loyal**.

1. Susan is the most _____ person I've ever met. She's always smiling and telling jokes!
2. Ada is very _____. She always says "Please" and "Thank you".
3. Patrick is very _____. He always does well in tests.
4. Sandra is so _____. She believes that nobody is better than her. She should be more _____.
5. My cousin Martha often tells me what to do. She's a bit _____.
6. Don't say unkind things to her - she's very _____.
7. My sister is always very _____. Everything in her room is in the right place. Nothing is _____.
8. If your homework is difficult, you can ask Helen. She is always very _____ and she'll explain it to you.
9. Jim doesn't do crazy things. He's very _____.
10. My aunt is often angry. She's really _____.
11. Get up! Don't be _____, Susan!

12. How _____ Ronald is! He's the most boring person in my class.
13. My neighbour is not generous. In fact, she is often quite _____.
14. Don't leave money on the table. Some people are _____.
15. Our new P.E. teacher is very relaxed and friendly. He's an _____ person!
16. Ralph is _____ that he will win the match. He's trained a lot.
17. Ted is making me crazy. Now he's happy and five minutes later angry. I can't stand _____ people!
18. My cousin Betty never shares her candies with her friends. She's so _____. Nobody matters.
19. We really enjoy parties. We're very _____ and _____.
20. Luke is very _____. Sometimes you don't know he is there.
21. My English teacher is always very _____. She will explain us anything if we don't understand it.
22. Be _____ and don't waste your time. You have to study hard if you want to get good marks.

Talk about you...

1. I really like people who are _____ and _____.
2. I don't like people who are _____ or _____.
3. My best friend is _____, _____ and _____.

Bingo!

Choose nine words from the box!

Personality Adjectives

- bad-tempered
- big-headed
- bossy
- cheerful
- clever
- confident
- dishonest
- dull
- easy-going
- friendly
- generous
- helpful
- impatient
- jealous
- lazy
- loyal
- mean
- modest
- moody
- patient
- polite
- quiet
- rude
- selfish
- sensible
- sensitive
- serious
- shy
- sociable
- talkative
- tidy
- unfriendly
- untidy

What are they like?

Complete each sentence with an adjective from the box. There are some extra.
Example:

My friend Tom never says bad things about me. He's very loyal.

1. Susan is the most cheerful person I've ever met. She's always smiling and telling jokes!
2. Ada is very polite. She always says "Please" and "Thank you".
3. Patrick is very clever. He always does well in tests.
4. Sandra is so big-headed. She believes that nobody is better than her. She should be more modest.
5. My cousin Martha often tells me what to do. She's a bit bossy.
6. Don't say unkind things to her - she's very sensitive.
7. My sister is always very tidy. Everything in her room is in the right place. Nothing is untidy.
8. If your homework is difficult, you can ask Helen. She is always very helpful and she'll explain it to you.
9. Jim doesn't do crazy things. He's very serious.
10. My aunt is often angry. She's really bad-tempered.
11. Get up! Don't be lazy, Susan!
12. How dull Ronald is! He's the most boring person in my class.
13. My neighbour is not generous. In fact, she is often quite mean.
14. Don't leave money on the table. Some people are dishonest.
15. Our new P.E. teacher is very relaxed and friendly. He's an easy-going person!
16. Ralph is confident that he will win the match. He's trained a lot.
17. Ted is making me crazy. Now he's happy and five minutes later angry. I can't stand moody people!
18. My cousin Betty never shares her candies with her friends. She's so selfish. Nobody matters.
19. We really enjoy parties. We're very sociable and talkative.
20. Luke is very quiet. Sometimes you don't know he is there.
21. My English teacher is always very patient. She will explain us anything if we don't understand it.
22. Be sensible and don't waste your time. You have to study hard if you want to get good marks.

Talk about you...

1. I really like people who are _____ and _____.
2. I don't like people who are _____ or _____.
3. My best friend is _____, _____ and _____.

Bingo!

Choose nine words from the box!

Present Perfect Tense - Past Participles

A. Write the simple past and past participle of the following verbs.

simple form	simple past	past participle
1. work	worked	worked
2. do	_____	_____
3. eat	_____	_____
4. call	_____	_____
5. begin	_____	_____
6. give	_____	_____
7. answer	_____	_____
8. see	_____	_____
9. have	_____	_____
10. go	_____	_____
11. study	_____	_____
12. teach	_____	_____
13. make	_____	_____
14. talk	_____	_____

B. Complete the chart below with the correct form of the verb.

simple form	simple past	past participle
	knew	
		met
	was/were	
fly		
	wrote	
		read
live		
	fell	
feel		
		taken
	drove	

II. Conjugate the verb in parentheses using the form indicated. In the case of questions, use the indicated subject as well.

1. How long _____ (he/live) in New Jersey?
2. Peter _____ (not play) baseball since 1987.

3. I _____ (speak) Russian for twenty years.
4. We _____ (not see) Tom since Christmas.
5. _____ (Alan/fly) in an airplane before?
6. Shannon _____ (not/go) to lunch yet.
7. Our class _____ (take) a field trip three times this year.
8. Where _____ (they/move) to?
9. Jennifer _____ (ask) that question four times today.
10. You _____ (not eat) lunch yet, have you?
11. Jason _____ (want) to move to New York since he was five years old.
12. How long _____ (they/know) Peter?
13. Alexandra _____ (work) for IBM since 2002.
14. Jeff _____ (buy) a few books this week.
15. Sally _____ (not read) that book yet.
16. _____ (they/leave) for work yet?
17. Bill _____ (not/drive) very far today.
18. We _____ (enjoy) eating seafood all of our lives.
19. _____ (he/[watch](#)) the documentary yet?
20. I _____ (not/finish) the job yet.

TUESDAY

Present Perfect

Choose the correct time expression used with the present perfect tense.

1. They have lived in that house (since/for) ten years.
 2. She has (just/yet) gone to the bank.
 3. Franklin hasn't arrived in Boston (yet/already)
 4. We have worked at this company (since/for) 2008.
 5. Jason hasn't telephoned me (since/for) two weeks.
 6. How (long/much) have you known Susan?
 7. They've (already/yet) studied the past simple tense.
 8. Our mothers have (just/yet) left for the station.
 9. The President has traveled to more than twenty countries (since/for) he was elected.
 10. Thomas hasn't had time to read the book (just/yet).
 11. Alice has told me she's (yet/already) been to that park.
 12. My daughter's (just/since) finished her homework.
 13. Have they (already/yet) spoken to Mr. Peters?
 14. I've (just/for) interviewed the best candidate for the job.
 15. Our coach hasn't chosen the starting team (already/yet).
 16. Bob and Tim have (already/yet) decided where they are going on vacation.
 17. Have you purchased the new computer (just/yet)?
 18. Sam has wanted to go to Japan (for/since) he was a little child.
 19. Jason hasn't worked here (since/for) very long.
1. Our boss has (just/yet) hired a new engineer.

Present Perfect Worksheet 1 - Corrections

Conjugate the verb in parentheses using the form indicated. In the case of questions, use the indicated subject as well.

1. How long **has he lived** in New Jersey?
2. Peter **hasn't played baseball** since 1987.
3. I **have spoken** Russian for twenty years.
4. We **haven't seen** Tom since Christmas.
5. **Has Alan flown** in an airplane before?
6. Shannon **hasn't gone** to lunch yet.
7. Our class **has taken** a field trip three times this year.
8. Where **have they moved** to?
9. Jennifer **has asked** that question four times today.
10. You **haven't eaten** lunch yet, have you?
11. Jason **has wanted** to move to New York since he was five years old.
12. How long **have they known** Peter?
13. Alexandra **has worked** for IBM since 2002.
14. Jeff **has bought** a few books this week.
15. Sally **hasn't read** that book yet.
16. **Have they left** for work yet?
17. Bill **hasn't driven** very far today.
18. We **have enjoyed** eating seafood all of our lives.
19. **Has he watched** the documentary yet?
20. I **haven't finished** the job yet.

Present Perfect Worksheet 2 - Corrections

Choose the correct time expression used with the present perfect tense.

1. They have lived in that house **for** ten years.
2. She has **just** gone to the bank.
3. Franklin hasn't arrived in Boston **yet**.
4. We have worked at this company **since** 2008.
5. Jason hasn't telephoned me **for** two weeks.
6. How **long** have you known Susan?
7. They've **already** studied the past simple tense.
8. Our mothers have **just** left for the station.
9. The President has traveled to more than twenty countries **since** he was elected.
10. Thomas hasn't had time to read the book **yet**.
11. Alice told me she's **already** been to that park.
12. My daughter's **just** finished her homework.
13. Have they **already** spoken to Mr. Peters?
14. I've **just** interviewed the best candidate for the job.
15. Our coach hasn't chosen the starting team **yet**.
16. Bob and Tim have **already** decided where they are going on vacation.
17. Have you purchased the new computer **yet**?
18. Sam has wanted to go to Japan **since** he was a little child.
19. Jason hasn't worked here **for** very long.

20. Our boss has **just** hired a new engineer.

WEDNESDAY

Present Perfect Tense

Choose the correct verb from the list below to complete the following sentences. Put the verb in the present perfect tense.

take / work / find / see / speak / know / begin
do / learn / eat / have / write / give / live / buy / be

1. I met Barbara when we were in elementary school. We _____ each other for over twenty years.
2. We _____ many new words since we started this course.
3. That's a wonderful movie. I _____ it three times.
4. Mr. and Mrs. Tonner _____ married for 10 years.
5. You are late! The class _____ already _____.
6. Robert is my neighbor. He _____ next door to me for five years.
7. Mary _____ several letters to her parents since she left home.
8. We _____ in that restaurant several times.
9. Our teacher _____ us a lot of help with the homework assignment.
10. She _____ to her landlord many times about the broken window.
11. We have a new camera. We _____ some beautiful pictures of the grandchildren.
12. They _____ all their homework already.
13. Mrs. Baxter _____ all her groceries for the week.
14. Tommy _____ a bad cold for two weeks.
15. Frank _____ for that company for many years.
16. After three months of looking, she _____ a beautiful apartment to rent.

THURSDAY

Present Perfect Tense with Since and For

Rewrite the following sentences using since or for and the verb provided. You may have to change some of the words, but keep the same meaning.

Ex. Bill and Rita got married twenty years ago.

Bill and Rita have been married for twenty years. (be)

1. Jordan moved into this apartment in 2005.

_____ (live)

2. Ellen and Rose met each other 40 years ago.

_____ (know)

3. The teacher came to school at 8:00 this morning.

_____ (be)

4. Robbie grew a beard six months ago.

_____ (have)

5. Dennis bought his car four years ago.

_____ (own)

6. Maria started to wear glasses when she was five years old.

_____ (wear)

7. David fell in love with Patricia when they were teenagers.

_____ (be)

8. Mark started to work at the bank three years ago.

_____ (work)

9. Sam learned how to swim three years ago.

_____ (know)

FRIDAY

INSTRUCTION

On a colour paper: Write what your best friend has already done in his/her life and what he/she has never done or have not done yet. (70 – 80 words). Illustrate
GRAMMAR: Present perfect tense / simple past

SEMANA 4

MONDAY

I. Label the different school subjects



1. _____
2. _____
3. _____
4. _____
5. _____
6. _____
7. _____
8. _____
9. _____
10. _____
11. _____
12. _____
13. _____
14. _____
15. _____

II. Read the definition and then put in order the name of the correct school subject.

0 You probably need a piano if you're a (sciUM) teacher.

✓ Music

1 We often use computers in Design and (Thecloongy).

2 (regGyhoap) teachers don't need maps now that there's Google Earth.

3 We have our (stiChryme) lessons in one of the science labs.

4 Our Spanish teacher comes from Madrid. She never speaks (shEling) in class.

5 A calculator can be useful in a (thaMs) class.

6 I really enjoy (troyish) lessons when they're about people, not just dates.

7 Our (amarD) teacher has been on TV and acted in a film!

I. Solve these exercises:

Find ten school subjects in the word search.

E	N	G	L	I	S	H	I	A
F	R	I	M	U	S	I	C	O
R	E	C	A	S	B	U	T	Y
E	H	E	T	A	S	B	G	I
N	O	P	H	Y	S	I	C	S
C	U	E	S	N	A	R	T	L
H	I	S	T	O	R	Y	S	A

Find the odd word out.

- Literature - Grammar - Book - History
- Germany - English - French - Spanish
- Maths - Physics - Chemistry - Break
- Teacher-Biology-Chemistry-Geography
- RE - Assembly - PE - ICT
- Art - Citizen - Music - Technology
- English - French - Spanish - Maths
- Book - Bag - History - Notebook
- Citizenship - Map - Ruler - Globe
- Student-Teacher-Physics-Headmaster

Match the words and the pictures.

- Biology
- Technology
- Physics
- PE
- Music
- History
- English
- Literature
- Maths
- Geography
- Art
- French
- Grammar
- Chemistry
- Citizenship



Put the letters in the correct order.

- mdaar: _____
- opggahery: _____
- soiythr: _____
- itelruetar: _____
- gsinelh: _____
- oogibly: _____
- smcui: _____
- ashmt: _____
- tic: _____
- yipcssh: _____

What subjects are they?

Art PE Music Biology Geography Maths
History Technology Physics Chemistry

- Studying science and ideas about how things work, and using this to build and make things: _____
- The study of the life of human beings, animals and plants: _____
- The study of how to make beautiful things, like paintings and drawings: _____
- The study of numbers, measurements and shapes: _____
- The study of things that happened in the past: _____
- The study of things like heat, light and sound: _____
- In this lesson you sing or play a musical instrument: _____
- The science that studies gases, liquids and solids to find out what they are and what they do: _____
- Sports that you do at school: _____
- The study of the Earth and its countries, mountains, rivers, weather: _____

What lessons do you use these things?

1 compass
ruler
protractor

2 map
globe
minerals

3 dictionary
textbook
CDs

4 violin
clef
stave
piano

5 screwdriver
hammer
glue

6 skeleton
anatomy atlas
leaves

7 brush
paint
drawing paper

8 trainers
wall bars
balls

WEDNESDAY

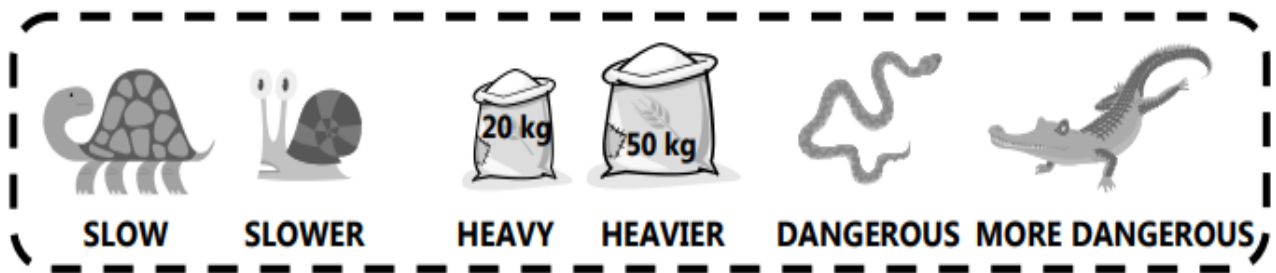

Short words (1 syllable) → - er

old → older slow → slower
 warm → warmer tall → taller

big → bigger, hot → hotter
 heavy → heavier, happy → happier

Long words (2, 3, 4 syllables) → more...

dangerous → more dangerous
 expensive → more expensive

Irregular comparative forms:
 good → better, far → further
 bad → worse, little → less

Write the comparative form:

- new _____
- long _____
- nice _____
- big _____
- good _____
- fat _____
- modern _____
- friendly _____
- famous _____

Write the opposite.

- younger _____
- cleaner _____
- darker _____
- more boring _____
- hotter _____
- happier _____
- easier _____
- smaller _____
- cheaper _____

Write comparative sentences using the verbs in brackets

1. My house is (big) _____ than yours.
2. This flower is (beautiful) _____ than that one.
3. A holiday by the sea is (good) _____ than a holiday in the mountains.
4. The weather this summer is even (bad) _____ than last summer.
5. I think mathematics is (difficult) _____ than English.

Complete the sentences. Use the comparative.

1. Joe's car isn't very fast. He wants a _____ one.
2. My job isn't very interesting. I want to do something _____
3. The weather isn't very warm today. Yesterday it was _____
4. People aren't very polite today. In the past they were _____
5. This sofa isn't very comfortable. That one is _____
6. This coat is nice, but I think the other one is _____

Write three sentences using comparative adjectives

1. _____
2. _____
3. _____

THURSDAY

Comparative adjectives

1. Complete with a comparative adjective and all the necessary words.

1. Snakes are (fast) snails.
2. London is (big) Madrid.
3. Snails are (slow) snakes.
4. My literature book is (difficult) my English book.
5. *Lord of the Rings* is (interesting) *Mission Impossible*.

2. Make sentences comparing these things, as in the example.

1. English / maths (important) *English is more important than maths*
2. A tortoise / a cat (slow)
3. My friend / I (handsome)
4. Chocolate milkshakes / lemonade (good)
5. A tiger / a rabbit (dangerous)
6. The North Pole / Africa (cold)
7. Swimming / skating (easy)
8. The Eiffel Tower / my house (big)
9. A stone / a feather (heavy)
10. Planes / cars (fast)

3. Write the comparative form.

- | | | | |
|----------------|-------|----------------|-------|
| 1. big | | 6. good | |
| 2. happy | | 7. easy | |
| 3. expensive | | 8. great | |
| 4. intelligent | | 9. interesting | |
| 5. boring | | 10. bad | |

4. Complete with the comparative form of the adjectives in the box.

Far	cold	hot	modern
-----	------	-----	--------

1. Summer is than spring.
2. Winter is than summer.
3. The Eiffel Tower is than the Coliseum.
4. China is than Italy.

FRIDAY

ON A COLOUR PAPER:

Write a seventy-line paragraph describing a nice place you visited. Use the simple past (regular and irregular verbs) and at least two sentences using comparatives and superlatives . Do this on the color paper and illustrated it with pictures.